

HEIMTRAINER OFFICE BIKE



Art.-Nr. SF-2400 (schwarz) / SF-2401 (blau) / SF-2410 (rot)

AUFBAU- und BEDIENUNGSANLEITUNG
ASSEMBLY INSTRUCTIONS and USER GUIDE



SPECIAL EDITION JOEY KELLY

Joey Kelly

WILLKOMMEN

Bevor Sie beginnen

Herzlichen Glückwunsch zum Kauf Ihres Skandika Office Bike Design-Heimtrainers!

Skandika Trainingsgeräte sind leistungsfähige Qualitätsprodukte, die durch hochwertige Materialien und professionelle Verarbeitung überzeugen. Sie sind optimal geeignet für Ihr Fitnessstraining im privaten Umfeld.

Sicherheitshinweise

Sportliches Training kann die Gesundheit gefährden. Konsultieren Sie vor Beginn eines Trainingsprogramms mit diesem Gerät einen Arzt.

Wenn Sie sich schwach oder schwindlig fühlen, beenden Sie umgehend die Nutzung dieses Geräts. Schwere Körperverletzungen können auftreten, wenn das Gerät nicht korrekt montiert und verwendet wird. Schwere Körperverletzungen können auch auftreten, wenn die Anweisungen nicht befolgt werden.

Halten Sie Kinder und Haustiere bei der Verwendung vom Gerät fern. Vergewissern Sie sich vor jeder Verwendung, dass alle Schrauben und Muttern fest angezogen sind. Folgen Sie den Sicherheitsanweisungen in dieser Anleitung.

VORSICHT: GEWICHTSBELASTUNG DIESES PRODUKTS DARF 120 KG/265 LBS NICHT ÜBERSCHREITEN.

- Lesen Sie alle am Gerät angebrachten Warnhinweise.
- Lesen Sie diese Anleitung und befolgen Sie sie sorgfältig, bevor Sie das Gerät benutzen. Stellen Sie vor Gebrauch sicher, dass es richtig montiert und die Schrauben festgezogen sind.
- Halten Sie Kinder und Haustiere vom Gerät fern. Lassen Sie Kinder und Haustiere das Gerät nicht verwenden oder damit spielen. Halten Sie Kinder und Haustiere immer vom Gerät fern, wenn es in Gebrauch ist.
- Es wird empfohlen, dieses Sportgerät auf eine Sportmatte zu stellen.
- Benutzen Sie das Gerät auf einer festen ebenen Fläche. Stellen Sie das Gerät nicht auf Teppiche oder unebene Flächen.
- Überprüfen Sie das Gerät vor jedem Gebrauch auf abgenutzte oder lose Komponenten.
- Ziehen Sie alle losen Komponenten vor dem Gebrauch des Geräts fest und ersetzen Sie abgenutzte Teile.
- Folgen Sie den Empfehlungen Ihres Arztes bei der Erstellung Ihres persönlichen Fitness-Programms.
- Wählen Sie immer das Training, das am besten für Ihre physische Stärke und Flexibilität geeignet ist. Erkennen Sie Ihre Grenzen an und trainieren Sie innerhalb dieser Grenzen. Seien Sie beim Training immer vernünftig.
- Halten Sie sich beim Einstellen der Geschwindigkeit oder anderer Bedienelemente am Griff fest.
- Tragen Sie geeignete Kleidung und Schuhe für das Training und vermeiden Sie lockere Kleidung. Trainieren Sie nie barfuß oder in Socken. Tragen Sie immer korrektes Schuhwerk, z. B. Lauf-, Wander- oder Cross-Training-Schuhe.
- Achten Sie darauf, beim Gebrauch, beim Auf- und Absteigen und bei der Montage des Geräts das Gleichgewicht zu halten. Der Verlust des Gleichgewichts kann zu einem Sturz und schweren Verletzungen führen.
- Das Gerät sollte nicht von Personen mit einem Gewicht über 265 Pfund / 120 kg verwendet werden.
- Das Gerät sollte jeweils nur von einer Person benutzt werden.
- **Wartung:** Tauschen Sie die defekten Komponenten unmittelbar aus und/oder verwenden Sie das Gerät nicht, bis es vollständig repariert ist.
- Stellen Sie sicher, dass ausreichend Platz für Zugang zum und Durchgang um das Gerät herum gegeben ist. Halten Sie beim Gebrauch des Geräts mindestens einen Abstand von 1 Meter zu jedem Objekt.

WARNUNG: Vor Beginn jeder Übung oder eines Trainingsprogramms sollten Sie Ihrem Hausarzt konsultieren, um zu besprechen, ob Sie eine vollständige Untersuchung benötigen. Dies ist besonders wichtig, wenn Sie über 35 Jahre alt sind, noch nie Sport ausgeübt haben, schwanger sind, oder an einer Krankheit leiden.

INHALTSVERZEICHNIS

Inhaltsverzeichnis

Bauteile.....	4
Befestigungsmittel	5
Aufbauanleitung.....	6
Sicheres Ziehen des Geräts	7
Explosionszeichnung.....	8
Teileliste.....	9
Garantiebedingungen	10

DE

Besuchen Sie auch unsere Webseite
für weitere Informationen

www.skandika.com



Scannen Sie den **QR-Code**
mit Ihrem Smartphone



LIEFERUMFANG

Vielen Dank für die Wahl des Standrads. Wir sind stolz auf die Herstellung dieses Qualitätsprodukts und hoffen, dass Sie viele Trainingsstunden darauf verbringen werden, damit Sie sich besser fühlen, besser aussehen und das Leben in vollen Zügen genießen können.

Denn es ist eine erwiesene Tatsache, dass ein regelmäßiges Trainingsprogramm Ihre körperliche und geistige Gesundheit verbessert.

Viel zu häufig schränkt unser hektischer Alltag unserer Zeit und die Gelegenheit zu trainieren ein. Das Gerät bietet eine bequeme und einfache Methode, um Ihnen beim Start zu helfen, Ihren Körper in Form zu bringen, und ein glücklicheres und gesünderes Leben zu beginnen.

Bevor Sie weiterlesen, betrachten Sie bitte die untenstehende Zeichnung und machen Sie sich mit den gekennzeichneten Einzelteilen vertraut. Lesen Sie diese Anleitung sorgfältig, bevor Sie das Gerät benutzen.

Bauteile

Entpacken Sie den Karton in einem freien Bereich. Folgen Sie der **Liste der Montageteile** unten, um zu überprüfen und sicherzustellen, dass alle Montageteile vorhanden und in gutem Zustand sind. Entsorgen Sie das Verpackungsmaterial nicht, bevor die Montage abgeschlossen ist. Montage-Werkzeuge und Befestigungsmaterial liegt für die Montage des Produktes bei.

Sattelkissen 	Untere Sattelabdeckung 	Pedale 
Hinterere Deko-Abdeckung 	Hinterer Stützrahmen 	Hauptrahmen 

Diagramm zur Bestimmung der Befestigungsmittel



Entpacken Sie den Karton in einem freien Bereich. Folgen Sie der Liste der Befestigungsmittel unten. Diese Übersicht soll Ihnen dabei helfen, die Befestigungsmittel für die Montage zu identifizieren. Legen Sie die Scheiben, die Enden der Bolzen oder Schrauben auf die Kreise, um den richtigen Durchmesser zu überprüfen. Verwenden Sie den kleinen Maßstab, um die Länge der Bolzen und Schrauben zu überprüfen. Entsorgen Sie das Verpackungsmaterial nicht, bevor die Montage abgeschlossen ist.

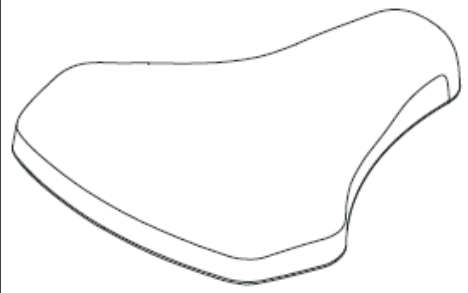
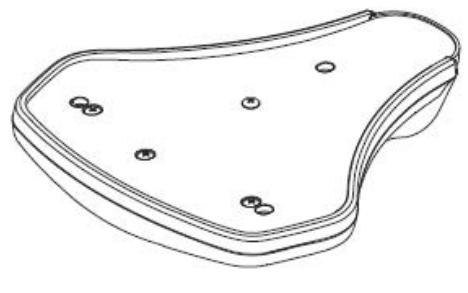
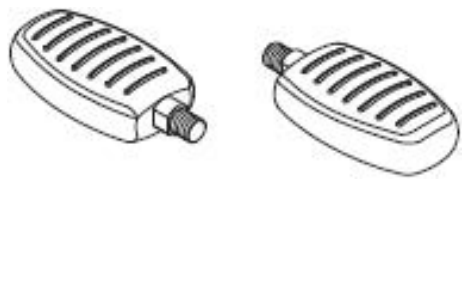
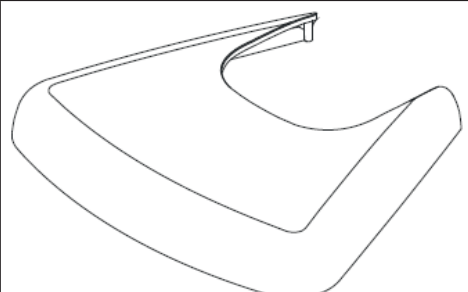
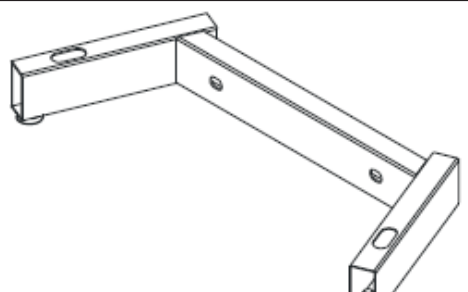
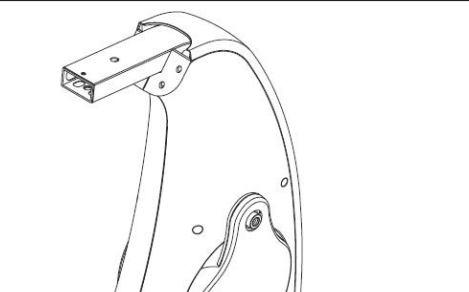
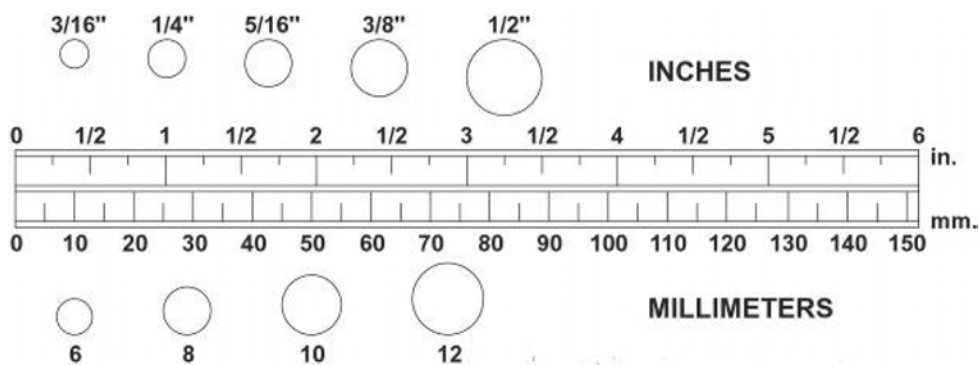

ANMERKUNG: Die Länge aller Bolzen und Schrauben mit Ausnahme der mit flachen Köpfen wird von unterhalb des Kopfes am Ende des Bolzens oder der Schraube aus gemessen. Flacher Kopf Bolzen und Schrauben werden von der Oberseite des Kopfes bis zum Ende des Bolzens oder der Schraube gemessen.

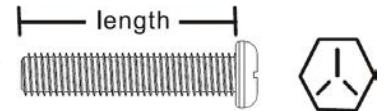
HINWEIS: Bitte lesen Sie nachfolgend den Inhalt des Befestigungsmittelsatzes nach. Einige kleine Teile wurden möglicherweise bereits für den Versand angebracht. Falls sich ein Teil nicht im Befestigungsmittel-Beutel befindet, überprüfen Sie, ob es vormontiert wurde.

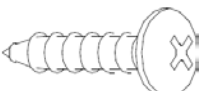
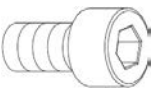
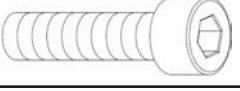

Befestigungsmittelsatz	Teile-Nr. und Beschreibung	Menge
	29 Konterscheibe (M8)	4 Stk.
	33 Schraube (M4x12 mm)	4 Stk.
	39 Schraube (M8xp1,25x16 mm)	2 Stk.
	40 Schraube (M8xp1,25x30 mm)	2 Stk.
	41 Schraube (M8xp1,25x50 mm)	1 Stk.
	49 Sechskantschraube (M8xp1,25x50mm)	2 Stk.

Folgende Werkzeuge liegen für die Montage bei:

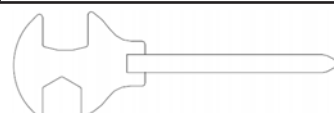

Multi-Schraubenschlüssel



Innensechskantschlüssel

AUFBAUANLEITUNG

Schritt 1: Hinterer Stützrahmen

- Entnehmen Sie den **Hauptrahmen (1)** zusammen mit den **Styropor-Formteilen (A)** aus dem Karton.
- Legen Sie den **Hauptrahmen (1)** zusammen mit den **Styropor-Formteilen (A)** auf den Boden. Siehe Abbildung links.

HINWEIS: Falls die **Styropor-Formteile nicht als Träger für den Hauptrahmen verwendet werden, können Schäden am Fahrrad auftreten.**

- Befestigen Sie den **Hinteren Stützrahmen (2)** am **Hauptrahmen (1)** und sichern Sie ihn mit zwei **Sechskantschrauben (M8xp1,25x50 mm) (49)**, zwei **Konterscheiben (M8) (29)** und zwei **Unterlegscheiben (8x38x2,0t) (30)**.

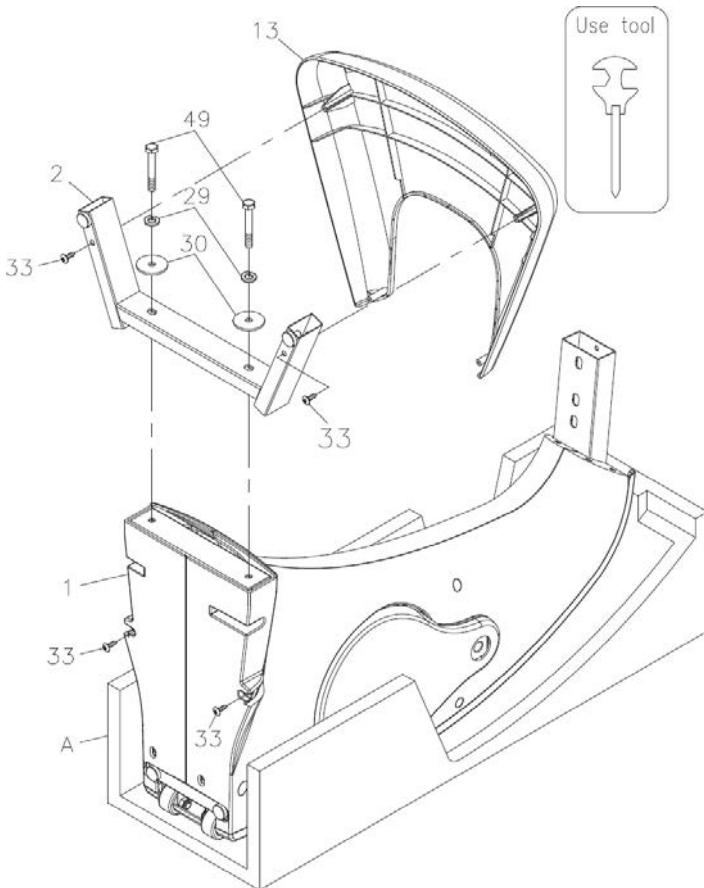

Schritt 2: Hintere Deko-Abdeckung

- Befestigen Sie die **hintere Deko-Abdeckung (13)** am **Hauptrahmen (1)** und sichern Sie sie mit 4 **Schrauben (M4x12 mm) (33)**.
- Stellen Sie den **Hauptrahmen (1)** aufrecht, dann entfernen Sie die **Styropor-Formteile (A)**.

Schritt 3: Sattel- & Sattelabdeckung

- Zur Vereinfachung der Montage drehen Sie die Baugruppen **Untere Sattelabdeckung (3)** und das **Sattelkissen (16)** auf den Kopf.
- Legen Sie die **Untere Sattelabdeckung (3)** auf das **Sattelkissen (16)** und befestigen Sie sie mit zwei **Schrauben (M8xp1,25x30 mm) (40)**.

Stellen Sie sicher, dass die oben genannten Teile vollständig festgezogen sind, bevor Sie mit dem nächsten Schritt fortfahren.

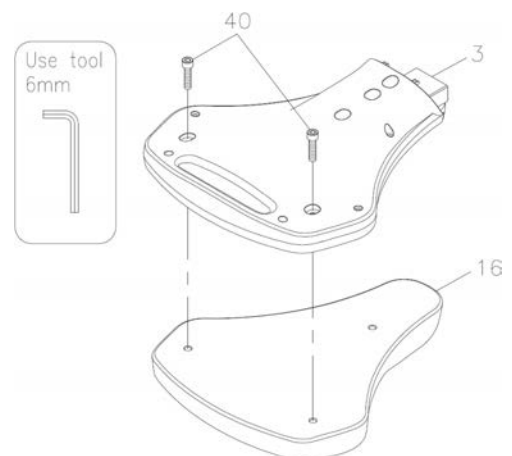

AUFBAUANLEITUNG

DE

Schritt 4: Sattel & Pedale

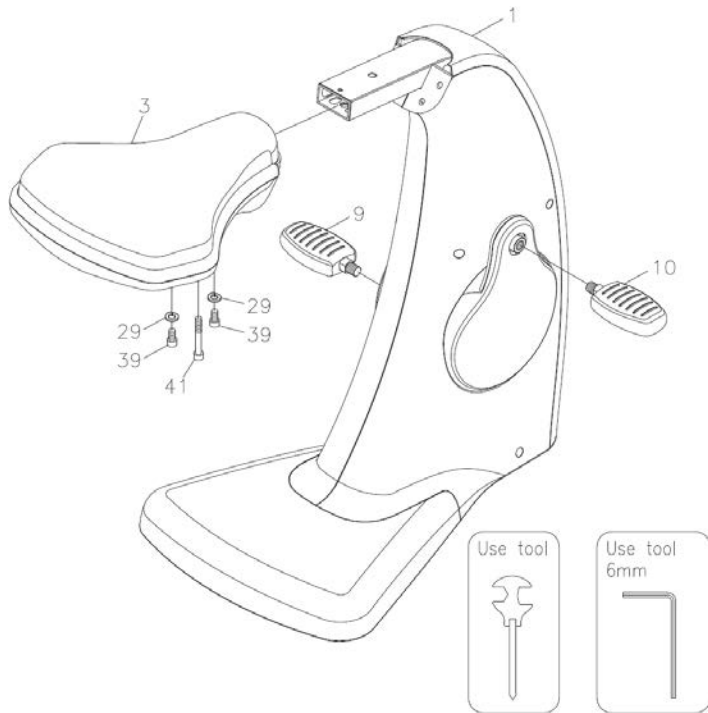

- Befestigen Sie den **Sattel (3)** am **Hauptrahmen (1)** und sichern Sie ihn mit zwei **Konterscheiben (M8) (29)**, zwei **Schrauben (M8xp1,25x16 mm) (39)** und einer **Schraube (M8xp1,25x50 mm) (41)**.
- Führen Sie das **rechte Pedal (10)** in den rechten Kurbelbereich des **Hauptrahmens (1)** ein. Ziehen Sie das **rechte Pedal (10)** im **Uhrzeigersinn** an der rechten Kurbel fest. **Ziehen Sie das Pedal so fest wie möglich an.**
- Führen Sie das **linke Pedal (9)** in den linken Kurbelbereich des **Hauptrahmens (1)** ein. Ziehen Sie das **linke Pedal (9)** im **Uhrzeigersinn** an der linken Kurbel fest. **Ziehen Sie das Pedal so fest wie möglich an.**
- Beenden Sie die Montage und stellen Sie sicher, dass alle Teile fest angezogen sind, bevor Sie das Gerät benutzen.

Sicheres Ziehen des Geräts

Stecken Sie Ihre Finger in die Halteöffnung auf der Rückseite des **Sattels** und bewegen Sie das Gerät vorsichtig an die gewünschte Stelle.

Vergewissern Sie sich beim Ziehen, dass der Boden eben ist.

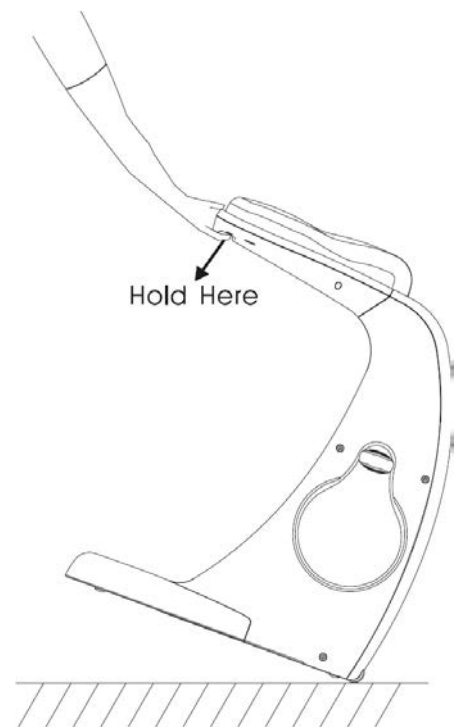

EXPLOSIONSZEICHNUNG

Bei mechanischen Schwierigkeiten jeglicher Art nutzen Sie bitte nachfolgende Explosionszeichnung. Hier sind alle Teile mit einer spezifischen Nummer gekennzeichnet. Bitte nennen Sie uns diese Nummer, um das Teil gegebenenfalls im Laufe der Garantiezeit kostenlos zu ersetzen. Auch die Versandkosten werden von Skandika getragen.

Nutzen Sie zur exakten Bestimmung der Teile, falls notwendig, bitte das kostenlose Benutzerhandbuch im pdf-Format auf www.skandika.com. Hier kann die Zeichnung bis zu 500% vergrößert werden.

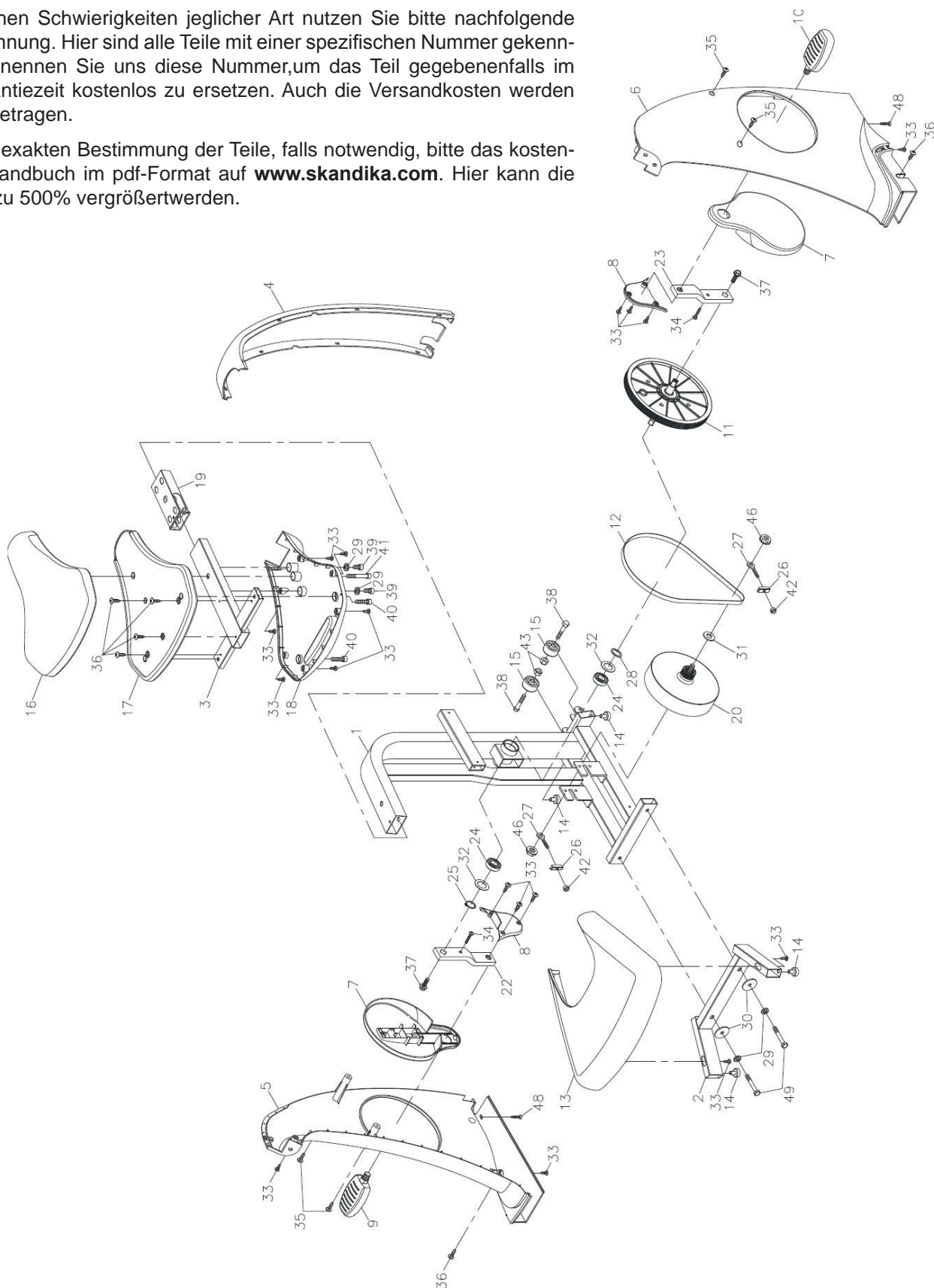

TEILELISTE

Nr.	Beschreibung	Menge	Nr.	Beschreibung	Menge
1	Hauptrahmen	1	25	C-Ring	1
2	Hinterer Stützrahmen	1	26	Klemmhalterung	2
3	Sattelrahmen	1	27	Ringschraube	2
4	Front-Deko-Abdeckung	1	28	Schutzunterlegscheibe (17 mm)	1
5	Linke Kettenabdeckung	1	29	Konterscheibe (M8)	4
6	Rechte Kettenabdeckung	1	30	Unterlegscheibe (8 x 38 x 2,0t)	2
7	Kurbelabdeckung	2	31	Unterlegscheibe (10 x 23 x 2,0t)	1
8	Kurbel-Seitenverkleidung	2	32	Unterlegscheibe (17 x 25 x 1,0 t)	2
9	Linkes Pedal	1	33	Schraube (M4x12 mm)	17
10	Rechtes Pedal	1	34	Schraube (M4x25 mm)	2
11	Riemenscheibe	1	35	Schraube (M5x12 mm)	4
12	Riemen	1	36	Schraube (M5x18 mm)	6
13	Hintere Deko-Abdeckung	1	37	Dünner Bolzen (M8 x p1,25 x 20 mm)	2
14	Standfuß	4	38	Schraube (M8 x 35mm x p1,25)	2
15	Drehrad	2	39	Schraube (M8 x 16 mm x p1,25)	2
16	Sattelkissen	1	40	Schraube (M8 x 30 mm x p1,25)	2
17	Obere Sattelabdeckung	1	41	Schraube (M8 x 50 mm x p1,25)	1
18	Untere Sattelabdeckung	1	42	Nylonmutter (M6)	2
19	Sattelrohrhülse	1	43	Nylonmutter (M8)	2
20	Schwungrad	1	46	Flanschmutter (M10)	2
22	Linke Kurbel	1	48	Schraube (M5x20 mm)	2
23	Rechte Kurbel	1	49	Sechskantschraube (M8xp1,25x50 mm)	2
24	Lager (6003)	2			

Explosionszeichnung siehe Seite 8

GARANTIEBEDINGUNGEN

Für unsere Geräte leisten wir Garantie gemäß nachstehenden Bedingungen:

1. Wir beheben kostenlos nach Maßgabe der folgenden Bedingungen (Nummern 2-5) Schäden oder Mängel am Gerät, die nachweislich auf einen Fabrikationsfehler beruhen, wenn Sie uns unverzüglich nach Feststellung und innerhalb von 24 Monaten nach Lieferung an den Endabnehmer gemeldet werden. Die Garantie erstreckt sich nicht auf leicht zerbrechliche Teile, wie z. B. Glas oder Kunststoff. Eine Garantiepflicht wird nicht ausgelöst: durch geringfügige Abweichungen der Soll-Beschaffenheit, die für Wert und Gebrauchstauglichkeit des Gerätes unerheblich sind; durch Schäden aus chemischen und elektrochemischen Einwirkungen; durch Eindringen von Wasser sowie allgemein durch Schäden höherer Gewalt.
2. Die Garantieleistung erfolgt in der Weise, dass mangelhafte Teile nach unserer Wahl unentgeltlich instand gesetzt oder durch einwandfreie Teile ersetzt werden. Die Kosten für Material und Arbeitszeit werden von uns getragen. Instandsetzungen am Aufstellungsort können nicht verlangt werden. Der Kaufbeleg mit Kauf- und/oder Lieferdatum ist vorzulegen. Ersetzte Teile gehen in unser Eigentum über.
3. Der Garantieanspruch erlischt, wenn Reparaturen oder Eingriffe von Personen vorgenommen werden, die hierzu von uns nicht ermächtigt sind oder wenn unsere Geräte mit Ergänzungs- oder Zubehörteilen versehen werden, die nicht auf unsere Geräte abgestimmt sind. Ferner wenn das Gerät durch den Einfluss höherer Gewalt oder durch Umwelteinflüsse beschädigt oder zerstört ist, bei Schäden, die durch unsachgemäße Behandlung - insbesondere Nichtbeachtung der Betriebsanleitung - oder Wartung aufgetreten sind oder falls das Gerät mechanische Beschädigungen irgendwelcher Art aufweist. Der Kundendienst kann Sie nach telefonischer Rücksprache zur Reparatur bzw. zum Tausch von Teilen, welche Sie zugesandt bekommen, ermächtigen. In diesem Fall erlischt der Garantieanspruch selbstverständlich nicht.
4. Garantieleistungen bewirken weder eine Verlängerung der Garantiefrist noch setzen sie eine neue Garantiefrist in Gang.
5. Weitergehende oder andere Ansprüche, insbesondere auf Ersatz außerhalb des Gerätes entstandener Schäden, sind - soweit eine Haftung nicht zwingend gesetzlich angeordnet ist - ausgeschlossen.
6. Unsere Garantiebedingungen, die Voraussetzungen und Umfang unserer Garantiebedingungen beinhalten, lassen die vertraglichen Gewährleistungsverpflichtungen des Verkäufers unberührt.
7. Verschleißteile unterliegen nicht den Garantiebedingungen.
8. Der Garantieanspruch erlischt bei nicht bestimmungsgemäßem Gebrauch, insbesondere in Fitness-Studios, Rehabilitationszentren und Hotels. Selbst wenn die meisten unserer Geräte qualitativ für den professionellen Einsatz geeignet sind, erfordert dies gesonderter gemeinsamer Vereinbarungen.

Hinweise zum Umweltschutz



Dieses Produkt darf am Ende seiner Lebensdauer nicht über den normalen Haushaltsabfall entsorgt werden, sondern muss an einem Sammelpunkt für das Recycling von elektrischen und elektronischen Geräten abgegeben werden. Das Symbol auf dem Produkt, der Gebrauchsanleitung oder der Verpackung weist darauf hin. Die Werkstoffe sind gemäß ihrer Kennzeichnung wieder verwertbar. Mit der Wiederverwendung, der stofflichen Verwertung oder anderen Formen der Verwertung von Altgeräten leisten Sie einen wichtigen Beitrag zum Schutze unserer Umwelt. Bitte erfragen Sie bei der Gemeindeverwaltung die zuständige Entsorgungsstelle.

Für Ersatzteile kontaktieren Sie bitte folgende E-Mail-Adresse: ersatzteile@maxtrader.de

Für alle anderen Fragen rund um das Produkt

stehen wir Ihnen auch gerne unter folgender Telefonnummer zur Verfügung: **01805 - 015473**

(0,14€/ Min. aus dem deutschen Festnetz, max. 0,42€/ Min. aus den deutschen Mobilfunknetzen)

Servicezeiten: Mo - Fr: 08:00 - 18:00 Uhr, Sa: 09:00 - 14:00 Uhr

Service durch: **MAX Trader GmbH**, Wilhelm-Beckmann-Straße 19, 45307 Essen, Deutschland

Before you begin

Congratulations on the purchase of your Skandika Office Bike!

The Skandika range of training equipment is a high quality and durable product line which appeals to users with top of the line materials and professional workmanship. Skandika equipment is very well suited for fitness training in your own home.

Safety notes

Exercise can present a health risk. Consult a physician before beginning any exercise program with this equipment.

If you feel faint or dizzy, immediately discontinue use of this equipment. Serious bodily injury can occur if this equipment is not assembled and used correctly. Serious bodily injury can also occur if all instructions are not followed.

Keep children and pets away from equipment when in use. Always make sure all bolts and nuts are tightened prior to each use. Follow all safety instructions in this manual.

CAUTION: WEIGHT ON THIS PRODUCT SHOULD NOT EXCEED 120KG / 265LBS.

- Read all warnings posted on the equipment
- Read this Owner's Manual and follow it carefully before using the equipment. Make sure that it is properly assembled and tightened before use
- Keep children and pets away from the equipment. Do not allow children and pets to use or play on the equipment. Always keep children and pets away from the equipment when it is in use
- Set up and operate the equipment on a solid level surface. Do not position the equipment on loose rugs or uneven surfaces
- Inspect the equipment for worn or loose components prior to each use
- Tighten / replace any loose or worn components prior to using the equipment
- Follow your physician's recommendations in developing your own personal fitness program
- Always choose the workout which best fits your physical strength and flexibility level. Know your limits and train within them. Always use common sense when exercising
- Do not wear loose or dangling clothing while using the equipment
- Never exercise in bare feet or socks; always wear correct footwear, such as running, walking, or cross-training shoes
- Be careful to maintain your balance while using, mounting, dismounting, or assembling the equipment loss of balance may result in a fall and serious bodily injury
- The equipment should not be used by persons weighing over 265 pounds /120 kgs
- The equipment should be used by only one person at a time
- The equipment is for home usage
- Maintenance: Replace the defective components immediately and / or keep the equipment out of use until repair the equipment completely
- Make sure that adequate space is available for access to and passage around the equipment; keep at least a distance of 1 meter from any obstruction object while using the machine.

WARNING: Before starting any exercise or conditioning program you should consult with your personal physician to see if you require a complete physical exam. This is especially important if you are over the age of 35, have never exercised before, are pregnant, or suffer from any illness.

TABLE OF CONTENTS

Table of contents

Assembly Parts.....	13
Hardware Kit.....	14
Assembly instruction.....	15
How to tow the item safely.....	16
Exploded drawing.....	17
Part list.....	18
Guarantee conditions	19

Visit our Webseite
for more information
www.skandika.com



Scan the **QR-Code**
with your smartphone



ASSEMBLY PARTS

Thank you for choosing the **Cycling Chair**. We take great pride in producing this quality product and hope it will provide many hours of quality exercise to make you feel better, look better and enjoy life to its fullest.

Yes, it's a proven fact that a regular exercise program can improve your physical and mental health. Too often, our busy lifestyles limit our time and opportunity to exercise.

The equipment provides a convenient and simple method to begin your assault on getting your body in shape and achieving a happier and healthier lifestyle.

Before reading further, please review the drawing below and familiarize yourself with the parts that are labeled. Read this manual carefully before using the equipment.

Assembly Parts

Unpack the box in a clear area. Follow the **List of Assembly Parts** below to check and make sure all assembly parts are present and in good condition. Do not dispose of the packing material until the assembly process is completed. Assembly tools and hardware kit have included for you to use when assembling the product.

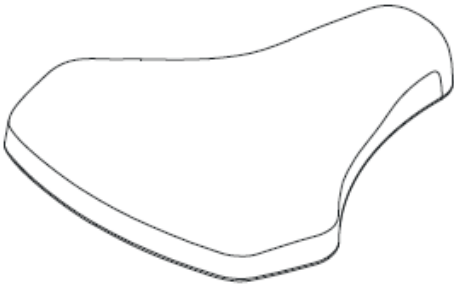
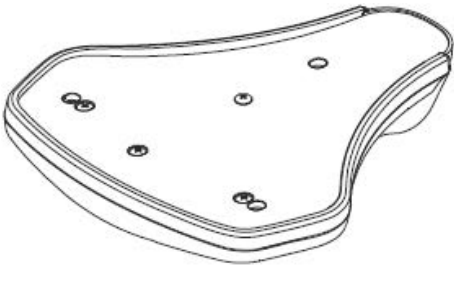
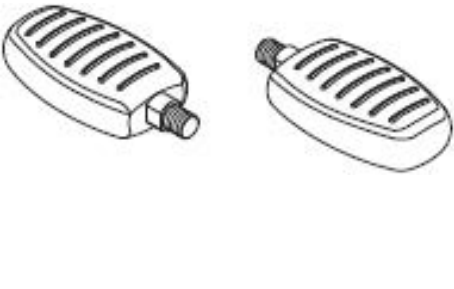
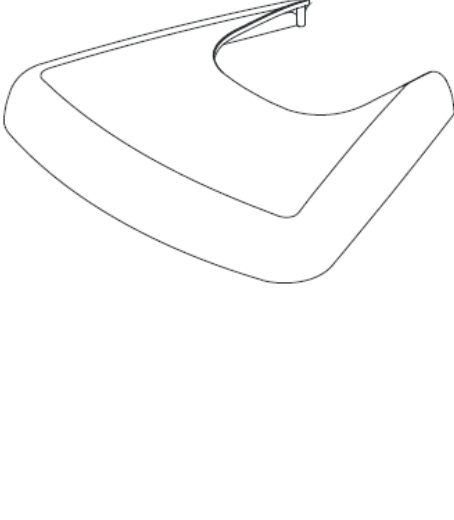
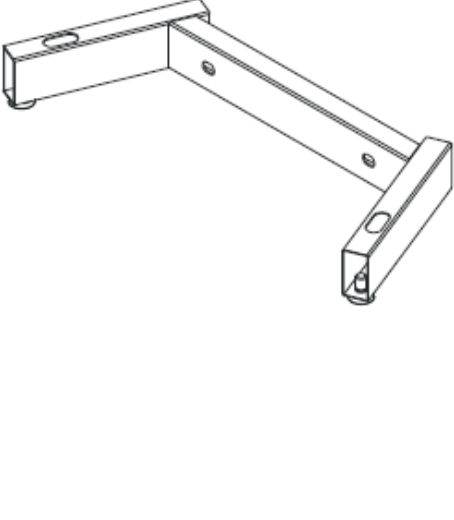
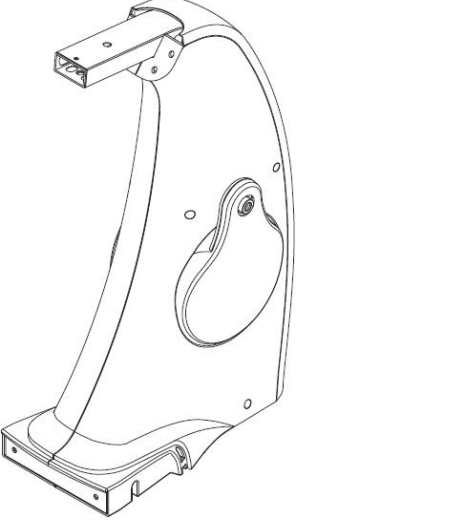
Seat Cushion	Lower Seat Cover Assembly	Pedal
		
Rear Decoration Cover	Rear Support Frame	Main Frame Assembly
		

ASSEMBLY PARTS

Hardware Identification Chart

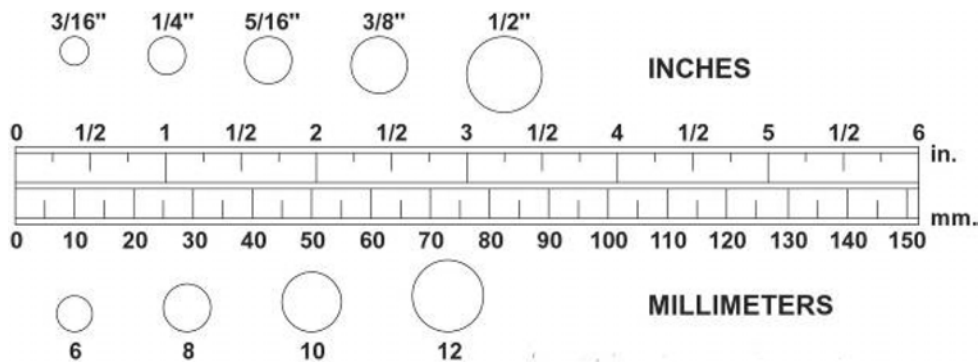

Unpack the box in a clear area. Follow the List of Hardware Kit below. This chart is provided to help identify the hardware used in the assembly process. Place the washers, the end of bolts, or screws on the circles to check for the correct diameter. Use the small scale to check the length of the bolts and screws. Do not dispose of the packing material until the assembly process is completed.

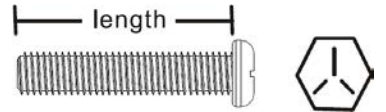

NOTICE: The length of all bolts and screws except those with flat heads is measured from below the head to the end of the bolt or screw. Flat head bolts and screws are measured from the top of the head to the end of the bolt or screw.

Note: Please review below to know the content of the hardware kit. Some small parts may have been pre-attached for shipping. If a part is not in the hardware bag, check to see if it has been pre-assembled.

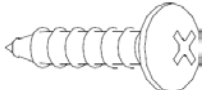
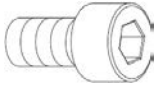
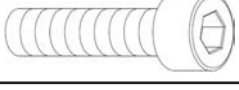

Hardware Kit	Part No. and Description	Q'ty
	29 Lock Washer (M8)	4 pcs
	33 Screw (M4x12mm)	4 pcs
	39 Bolt (M8xp1.25x16mm)	2 pcs
	40 Bolt (M8xp1.25x30mm)	2 pcs
	41 Bolt (M8xp1.25x50mm)	1 pcs
	49 Bolt, Hex Head (M8xp1.25x50mm)	2 pcs

The following tools are included for assembly:

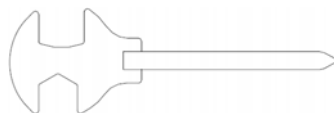

Multi Wrench Tool w/
Phillips Screwdriver



Allen Wrench
(6 mm)

ASSEMBLY INSTRUCTIONS

GB

Step 1: Rear Support Frame Assembly

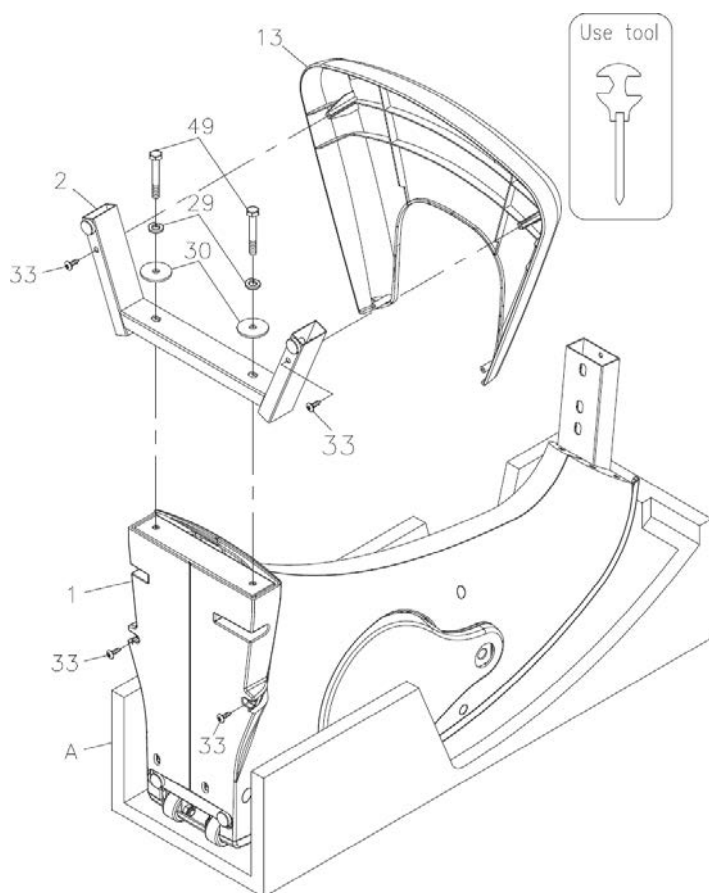

- Remove the **Main Frame Assembly (1)** along with the **die-cut Styrofoam (A)** from the carton.
- Lay the **Main Frame Assembly (1)** with the **die-cut Styrofoam (A)** attached on floor. See the diagram on the left.

NOTE: Failure to use the Styrofoam as support for the main frame assembly may cause damage to the bicycle.

- Attach the **Rear Support Frame (2)** to the **Main Frame Assembly (1)** and secure with two **Hex Head Bolts (M8xp1.25x50mm) (49)**, two **Lock Washers (M8) (29)** and two **Washers (8x38x2.0t) (30)**.

Step 2: Rear Decoration Cover Assembly

- Attach the **Rear Decoration Cover (13)** to the **Main Frame Assembly (1)** and secure with four **Screws (M4x12mm) (33)**.
- Stand the **Main Frame Assembly (1)** upright, then remove the **die-cut Styrofoam (A)**.

Step 3: Seat Cushion & Seat Cover Assembly

- For ease of assembly, turn the **Lower Seat Cover Assembly (3)** and the **Seat Cushion (16)** upside down.
- Place the **Lower Seat Cover Assembly (3)** onto the **Seat Cushion (16)** and secure with two **Bolts (M8xp1.25x30mm) (40)**.

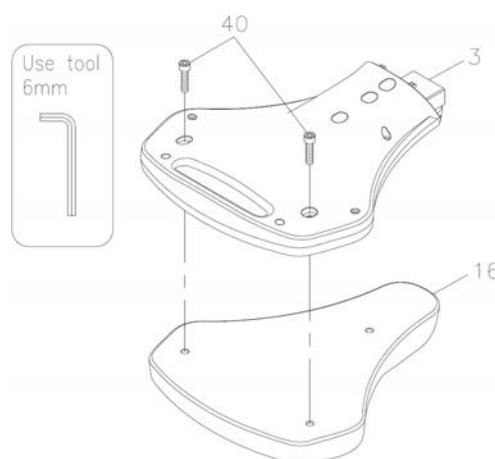

****Make sure the above parts are fully tightened before moving on to the next page.****

ASSEMBLY INSTRUCTIONS

Step 4: Seat & Pedal Assembly

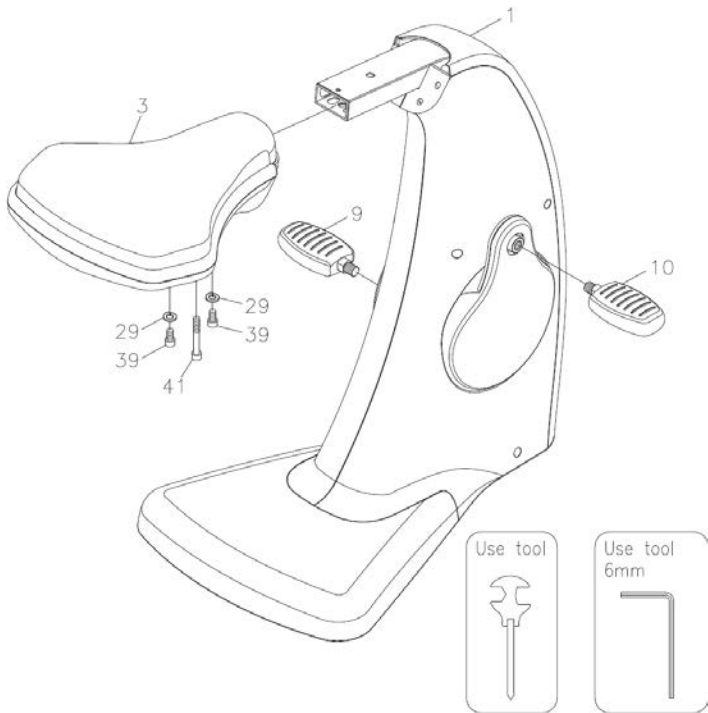

- Attach the **Seat Assembly (3)** to the **Main Frame (1)** and secure with two **Lock Washers (M8) (29)**, two **Bolts (M8xp1.25x16mm) (39)** and one **Bolt (M8xp1.25x50mm) (41)**.
- Thread the **Right Pedal (10)** into the right crank area of the **Main Frame (1)**. Firmly tighten the **Right Pedal (10)** clockwise into the right crank. **Tighten the Pedal as firmly as possible.**
- Thread the **Left Pedal (9)** into the left crank area of the **Main Frame (1)**. Firmly tighten the **Left Pedal (9)** counter-clockwise into the left crank. **Tighten the Pedal as firmly as possible.**
- Finish the assembly, make sure that all parts are tightened before you use the equipment.

How to tow the item safely

Put your fingers into the holding hole located on the back of the **Seat** and gently move the item to the desired location.

Make sure the floor is level while towing the item.

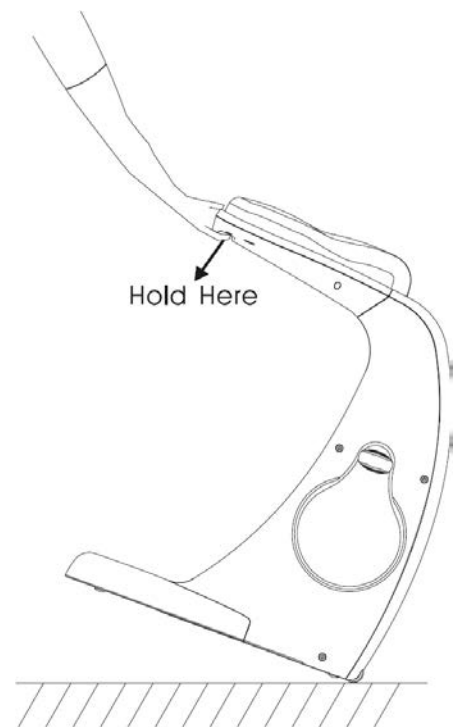

EXPLODED DRAWING

In case of mechanical problems use this explosion drawing. All parts are marked with a specific part number in it. Tell us this number in order to replace the respective part (within warranty time this service may be free of charge).

If necessary, you may additionally use the free user manual in pdf-format, available on www.skandika.com. You may enlarge the explosion drawing there with a factor up to 500 %.

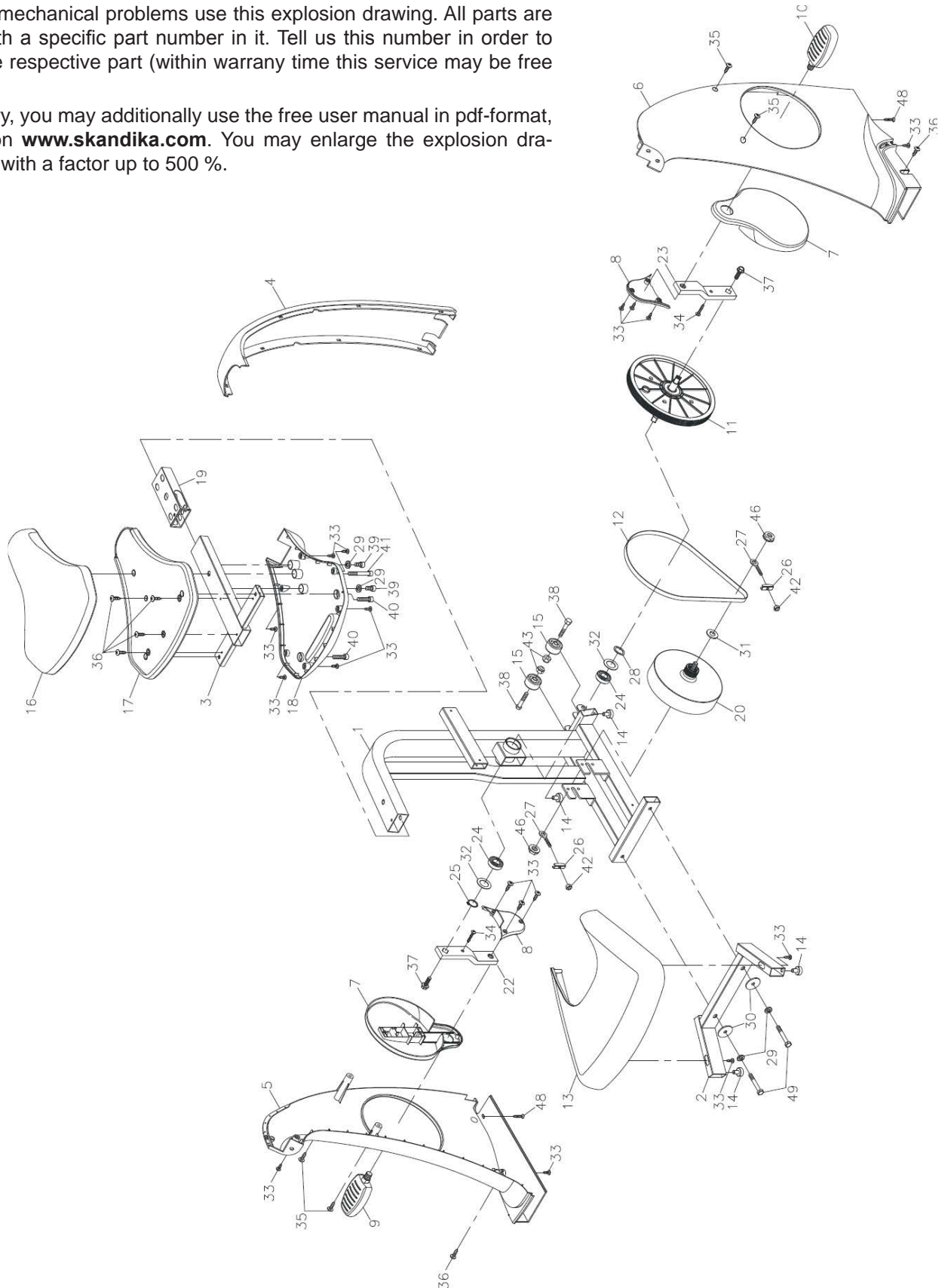

PARTS LIST

No.	Item name	Q'ty	No.	Item name	Q'ty
1	Main Frame	1	25	C-Ring	1
2	Rear Support Frame	1	26	Tension Bracket	2
3	Seat Frame	1	27	Eye Bolt	2
4	Front Decoration Cover	1	28	Wave Washer (17mm)	1
5	Left Chain Cover	1	29	Lock Washer (M8)	4
6	Right Chain Cover	1	30	Washer (8x38x2.0t)	2
7	Crank Cover	2	31	Washer (10x23x2.0t)	1
8	Crank Side Cover	2	32	Washer (17x25x1.0t)	2
9	Left Pedal	1	33	Screw (M4x12mm)	17
10	Right Pedal	1	34	Screw (M4x25mm)	2
11	Pulley	1	35	Screw (M5x12mm)	4
12	Belt	1	36	Screw (M5x18mm)	6
13	Rear Decoration Cover	1	37	Thin Bolt (M8xp1.25x20mm)	2
14	Stand	4	38	Bolt (M8xp1.25x35mm)	2
15	Moving Wheel	2	39	Bolt (M8xp1.25x16mm)	2
16	Seat Cushion	1	40	Bolt (M8xp1.25x30mm)	2
17	Upper Seat Cover	1	41	Bolt (M8xp1.25x50mm)	1
18	Lower Seat Cover	1	42	Nylon Nut (M6)	2
19	Seat Tube Sleeve	1	43	Nylon Nut (M8)	2
20	Flywheel	1	46	Flang Nut (M10)	2
22	Left Crank	1	48	Screw (M5x20mm)	2
23	Right Crank	1	49	Bolt, Hex Head (M8xp1.25x50mm)	2
24	Bearing (6003)	2			

Exploded drawing see page 17

GUARANTEE CONDITIONS

For our devices we provide a warranty as defined below.

1. In accordance with the following conditions (numbers 2-5) we repair defect or damage to the device free of charge, if the cause is a manufacturing defect. Therefore, these defects / damages need to be reported to us without delay after appearance and within the warranty period of 24 months after delivery to the end user. The warranty does not cover parts, which easily break (e. g. glass or plastic). The warranty does not cover slight deviations of the product, which are insignificant for usability and value of the device and damage caused by chemical or electrochemical effects and damages caused by penetration of water or generally force majeure damage.
2. The warranty achievement is the replacement or repair of defective parts, depending on our decision. The cost of material and labor will be borne by us. Repairs at customer site cannot be demanded. The proof of purchase along with the date of purchase and / or delivery is required. Replaced parts become our property.
3. The warranty is void if repairs or adjustments are made, which are not authorized by us or if our devices are equipped with additional parts or accessories that are not adapted to our devices. Furthermore, the warranty is void if the device is damaged or destroyed by force majeure or due to environmental influences and in case of improper handling / maintenance (e.g. due to non-observance of the instruction manual) or mechanical damages. The customer service may authorize you to replace or repair defective parts after telephone consultation. In this case, the warranty is not void.
4. Warranty services do not extend the warranty period nor do they initiate a new warranty period.
5. Further demands, especially claims for damages which occurred outside the device, are excluded as long as a liability is not obligatory legal.
6. Our warranty terms - which cover the requirements and scope of our warranty conditions - do not affect the contractual warranty obligations of the seller.
7. Parts of wear and tear are not included in the warranty.
8. The warranty is void if not used properly or if used in gyms, rehabilitation centers and hotels. Even if most of our units are suitable for a professional use, this requires a separate agreement.

Environmental protection



At the end of its life cycle, this product must not be disposed of with household waste but must be taken to a collection unit for the recycling of electric and electronic equipment. The symbol on the product, the instructions for use or the packaging express mention of this. The basic materials can be recycled as specified on the labelling.

When recycling the materials and finding other utilisation for used equipment, you are making a significant contribution towards protecting our environment. Ask at your council about the respective local disposal sites.

For service, accessories and spare parts, please contact: info@skandika.com

Service centre: **MAX Trader GmbH**, Wilhelm-Beckmann-Straße 19, 45307 Essen, Germany

Vertrieb & Service durch:
MAX Trader GmbH
Wilhelm-Beckmann-Straße 19
45307 Essen
Deutschland



WEE-Reg.Nr.
DE81400428

CE **RoHS**

20141128