

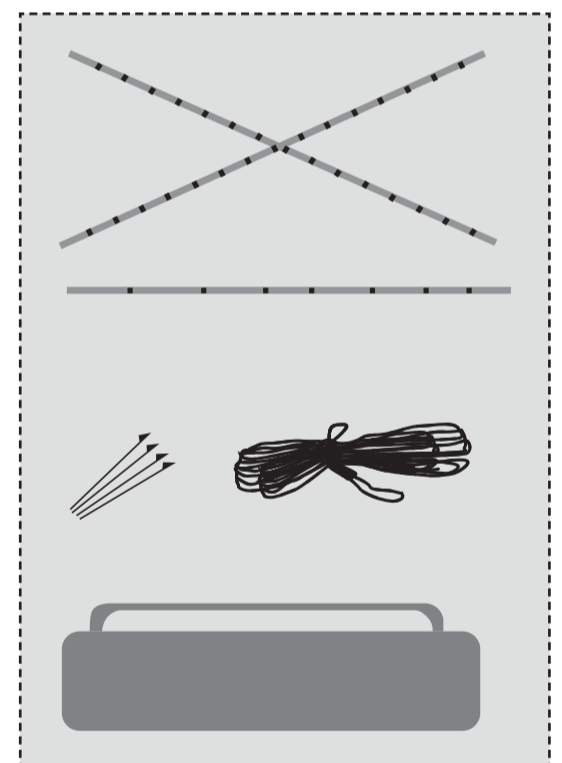

# Namosos Sleeper

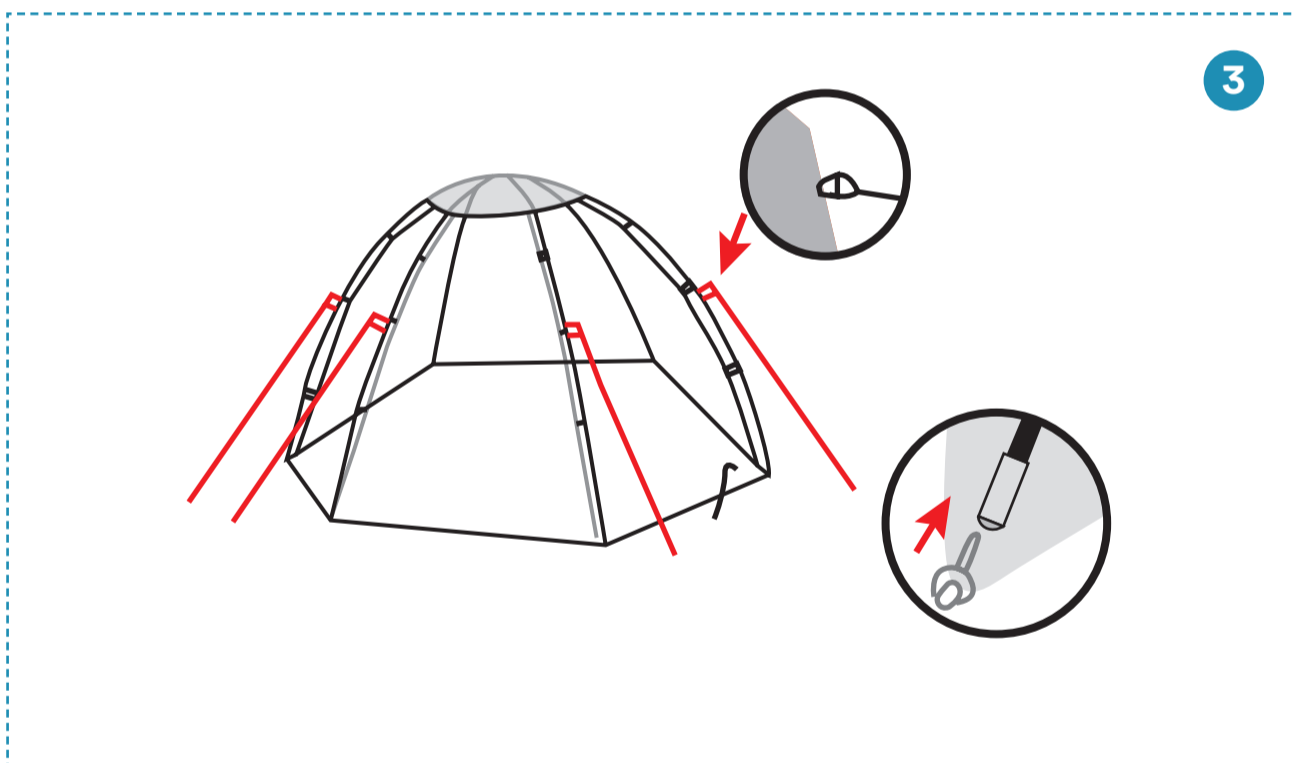
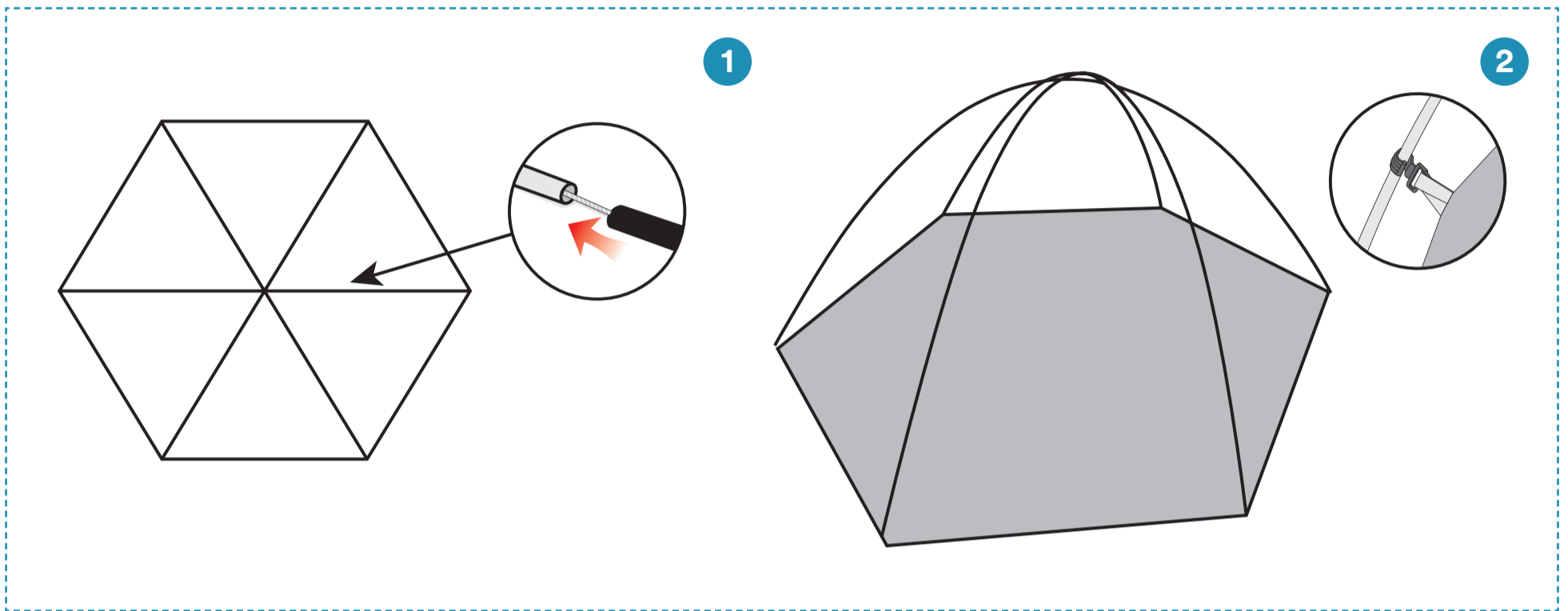

## 1. Schritt

Entfalten Sie das Zelt und breiten Sie es flach auf dem Boden aus. Bauen Sie die 3 Stangen zusammen, indem Sie die einzelnen Segmente ineinanderstecken. Biegen Sie die Stangen leicht, um sie diagonal in die Eckringe zu stecken.

## 2. Schritt

Klipsen Sie die Kunststoffklammern um die Stangen.

## 3. Schritt

Stülpen Sie die Regenhülle über das Zelt und befestigen Sie die Haken an den Stoffschlaufen am Zelt. Nun befestigen Sie die Abspannleinen am Zelt, stecken diese mit den Heringen ab und spannen sie fest.



## Step 1

Unfold the tent and lay it flat on the ground. Assemble the 3 poles by connecting the joints. Slightly bend 3 poles. Insert the ends of poles diagonally into the corner rings.

## Step 2

Snap the plastic clips onto the poles.

## Step 3

Put the rain cover over the tent and fix the hooks in the fabric loops on the tent. Fix the guylines to the tent, peg out and tighten.



## 1ère étape

Dépliez la tente et étalez-la à plat sur le sol. Assemblez les 3 arceaux en emboîtant les différents joncs. Pliez légèrement les arceaux pour les insérer en diagonale dans les anneaux d'angle.

## 2ème étape

Clipsez les attaches en plastique autour des arceaux.

## 3ème étape

Mettez la housse de pluie sur la tente et fixez les crochets aux boucles de tissu sur la tente. Maintenant, fixez les cordes d'haubanage à la tente, attachez-les aux piquets/sardines et tendez-les.