

DE  
GB  
FR



# Pavillon Solvorn 3,66m x 3,66m

Art. 60430

# Inhalt

- 03** Sicherheitshinweise
- 04** Teileliste
- 06** Aufbau
- 08** Abbau
- 09** Entsorgung
- 10** Garantiebedingungen



[skandika.com/  
service](https://www.skandika.com/service)

FAQ und die Anleitungen zum  
Downloaden findest Du auf  
unserer Skandika Service Seite.  
Für weitere Informationen kannst  
Du einfach unsere Website  
besuchen [www.skandika.com](https://www.skandika.com)



## Wichtige Informationen

Der Hersteller haftet nicht für Schäden oder Unfälle, die durch Nichtbeachtung dieser Gebrauchsanweisung, durch Veränderungen an Teilen oder durch die Verwendung von anderen als den Originalteilen des Herstellers entstehen können.

Die Warnungen, Vorsichtshinweise und Anweisungen in diesem Dokument können nicht alle möglichen Situationen abdecken - daher versteht der Betreiber, dass gesunder Menschenverstand und Vorsicht angewendet werden müssen. Es liegt in Ihrer Verantwortung, diese Anweisungen an jeden Dritten weiterzugeben.

## Sicherheitshinweise

- Lesen Sie diese Gebrauchsanweisung vollständig durch, bevor Sie das Produkt verwenden und bewahren Sie sie für die spätere Verwendung auf.
- Zur Vermeidung von Sachschäden und Verletzungen ist es erforderlich, alle Hinweise zu beachten und generelle Vorsicht walten zu lassen.
- Prüfen Sie nach dem Auspacken sowie vor jedem Gebrauch, ob der Artikel Schäden aufweist. Im Falle von Schäden benutzen Sie den Artikel bitte nicht und kontaktieren Sie den Kundendienst.
- Halten Sie den Artikel stets fern von Feuer und Hitzequellen!
- Dieser Artikel ist nicht dafür bestimmt, durch Personen (einschl. Kinder) mit eingeschränkten physischen, sensorischen oder geistigen Fähigkeiten oder mangels Erfahrung und/oder mangels Wissen benutzt zu werden. Dieser Personenkreis muss auf die Gefahren hingewiesen und durch eine für ihre Sicherheit zuständige Person beaufsichtigt werden.
- Achten Sie beim Auf- und Abbau darauf, Ihre Finger oder andere Körperteile nicht einzuklemmen.
- Der Pavillon darf niemals bei starkem Wind, Regen, Gewitter oder ähnlichen Wetterumständen aufgebaut oder benutzt werden.
- Lassen Sie Kinder nicht mit den Verpackungsfolien spielen - **Erstickungsgefahr!**
- Achten Sie darauf, dass Kinder keine Kleinteile in den Mund nehmen. Sie könnten die Teile verschlucken und daran ersticken.

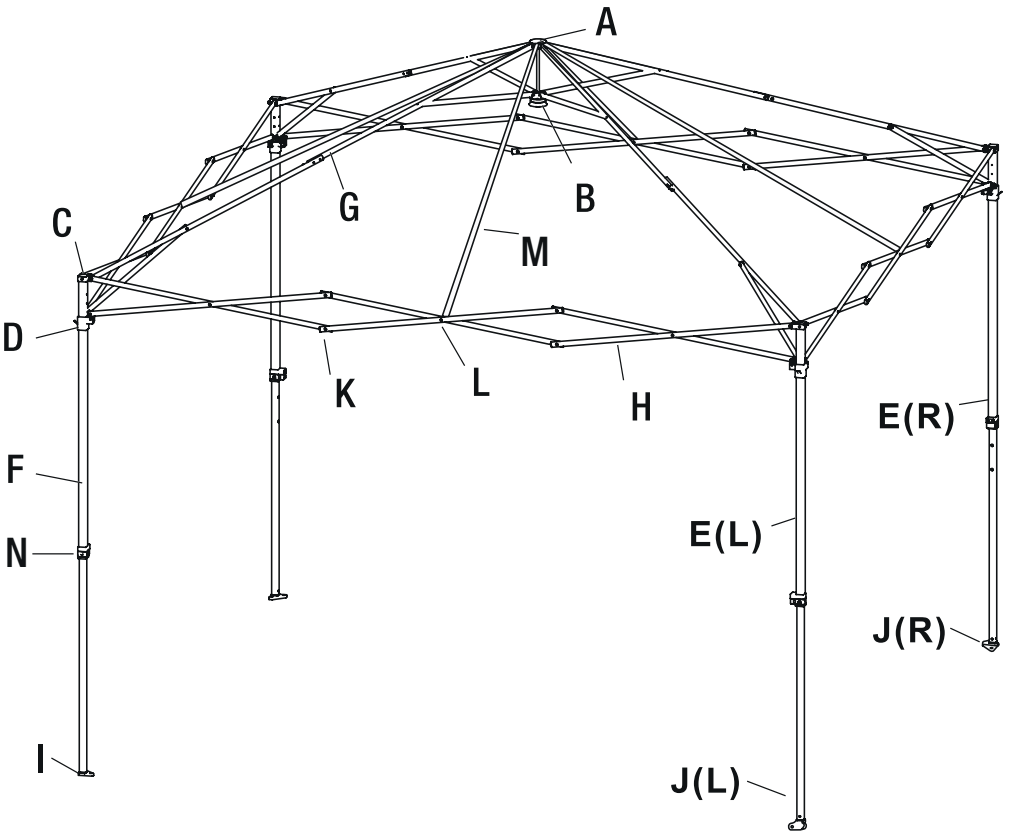
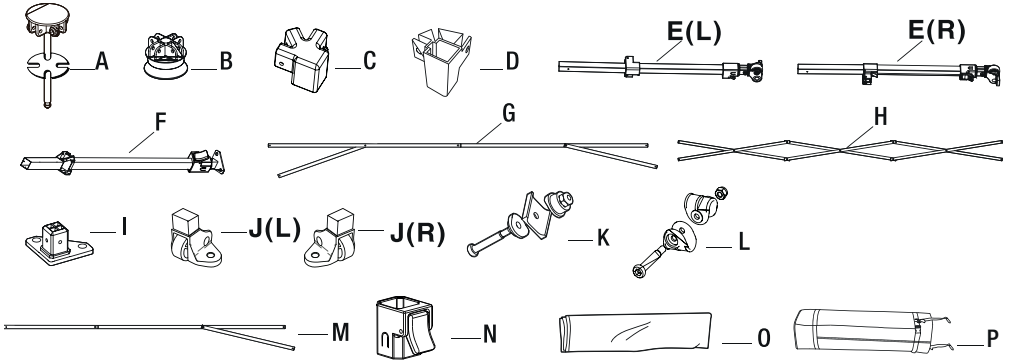

Teil	Bezeichnung	Ersatzteilnr.
A	Mittelstange	-
B	Mittlere Verbindung	-
C	Stangenkappe	-
D	Verbinder	-
E(L)	Stange mit Rolle links	60430_E06
E(R)	Stange mit Rolle rechts	60430_E07
F	Stange ohne Rolle	60430_E03
G	Dachaufbau	60430_E02
H	Dachtraufe	60430_E01
I	Fuß ohne Rolle	-
J(L)	Fuß mit Rolle, links	-
J(R)	Fuß mit Rolle, rechts	-
K	Schraubensatz M5	-
L	Schraubensatz M4	-
M	Dachstütze	-
N	Stangenerweiterung	-
O	Stoff Grau	60430_E04
P	Packsack	60430_E05

## Lieferumfang



1 x Pavillonzelt

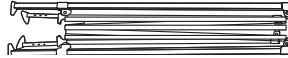

1 x Pavillonrahmen

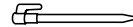

8 x Heringe



1 x Inbusschlüssel



4 x Abspannseil



1 x Packsack

## 1 - Ausbreiten des Pavillonrahmens für den Aufbau

- Stellen Sie sich mit einer 2. Person mit dem Rahmen in der Hand gegenüber auf.
- Ergreifen Sie eine Traverse von der Rahmenoberseite (B) und eine von der Unterseite wie abgebildet. Heben Sie den Rahmen etwas vom Boden an (ca. 5 bis 7 cm) und gehen Sie jeweils langsam rückwärts, während Sie die Traversen vorsichtig zusammendrücken. Stoppen Sie bei einer Ausdehnung von ca. 80 bis 90 %.

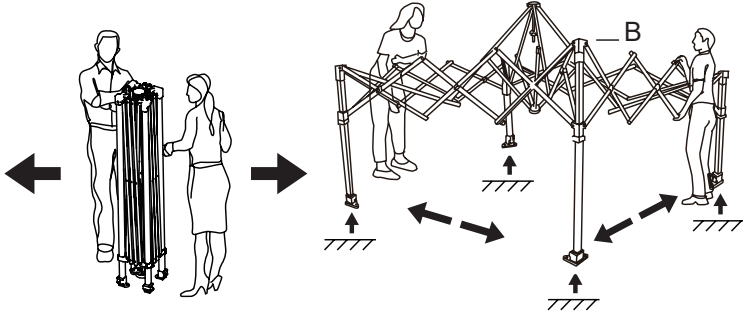

## 2 - Anbringen des Daches

- Breiten Sie das Stoffdach (A) aus und platzieren Sie es auf der Rahmenoberseite (B).
- Befestigen Sie das Stoffdach (A) mit den Klettverschlüssen an den Ecken der Rahmenoberseite (B) wie dargestellt.

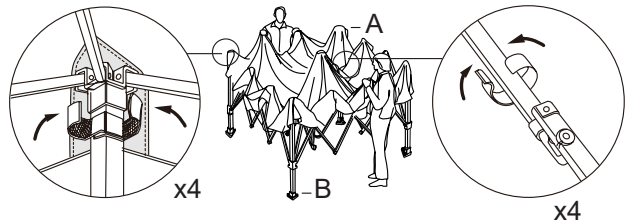

## 3 - Verriegeln des Rahmens

- Heben Sie eine Seite des Rahmens (B) an und gehen Sie darunter.
- Erfassen Sie mit einer Hand den Rahmen und schieben Sie mit der anderen Hand die zentrale Verbindung nach oben, bis diese in die Mittelstange einrastet.

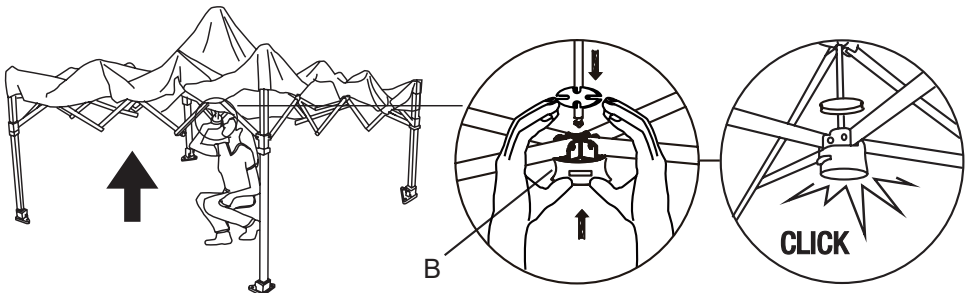

## 4 - Einstellen der Pavillonhöhe

- Heben Sie eine Seite an, ergreifen Sie mit einer Hand das Gestängeoberteil und ziehen Sie mit der anderen Hand das Innenrohr nach unten aus.
- Ziehen Sie das Rohr soweit heraus, bis es in der gewünschten Höheneinstellung einrastet.
- Vermeiden Sie, während des Vorgangs mit dem Fuß auf den Fußstützen zu stehen, weil das die Spannung auf den Rahmen zu stark erhöht. Die Höheneinstellung muss überall gleich sein.

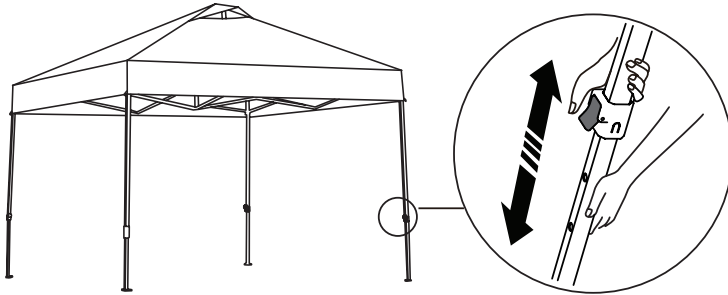

## 5 - Sicheres Aufstellen des Pavillons

- Verankern Sie jeden der 4 Füße des Pavillons in gleichmäßigem Abstand mit einem Hering (C) im Boden.
- Spannen Sie dann mit Hilfe der Seile das Pavillon-Oberteil ab, indem Sie die Seile mit etwas Spannung mit den Heringen wie abgebildet verbinden. Sie können die Seilspannung mittels der Kunststoffeinsteller justieren.

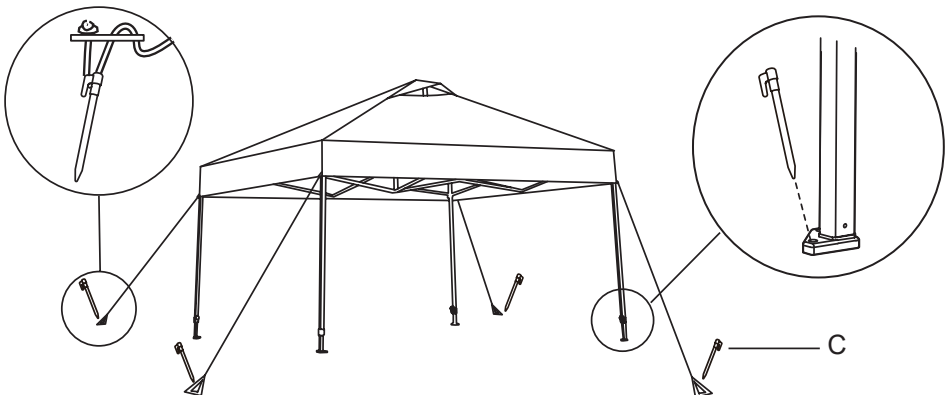

### 1 - Rohre zusammenschieben für den Abbau

- Entfernen Sie alle Heringe aus dem Boden.
- Drücken Sie den Knopf, um die Rohre auf allen 4 Seiten zusammenschieben.

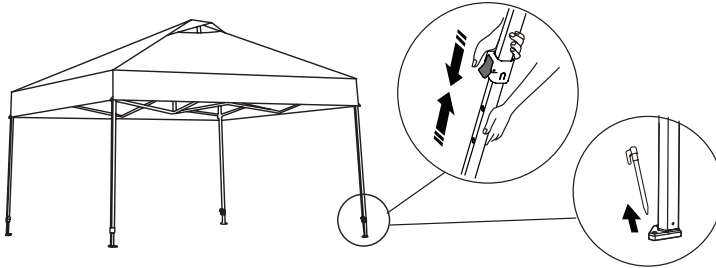

### 2 - Entriegeln des Rahmens

- Gehen Sie unter die zentrale Verbindung und drücken Sie den roten Knopf, bis sich diese löst und nach unten abziehen lässt.

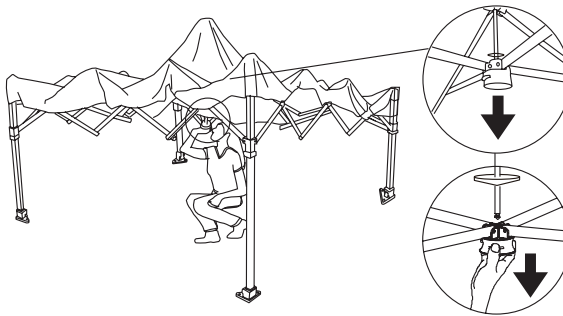

### 3 - Zusammenfallen

- Heben Sie den Pavillon zu zweit etwa 5 bis 7 cm an und gehen Sie dann beide aufeinander zu, so dass sich der Pavillon zusammenschiebt.

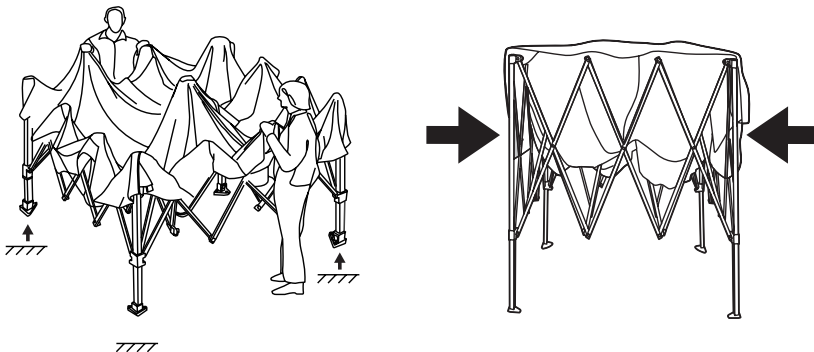



## 4 - Pavillon verpacken

- Positionieren Sie das Cover so, das der Reißverschluss auf der Seite der beiden rollbaren FüÙe ist. Stülpen Sie das Cover jetzt über den zusammengefalteten Pavillon. Schließen Sie den Reißverschluss.
- Sichern Sie den Rahmen mit Hilfe der Schnalle und ziehen Sie sie fest.
- Positionieren Sie die Gurte des Covers so, dass sie an den 2 Rädern ausgerichtet sind. Lösen Sie den Gurt und stecken Sie den roten Stift neben dem Rad und ziehen Sie die Gurte fest, indem Sie die Gurtschleife nach unten ziehen.

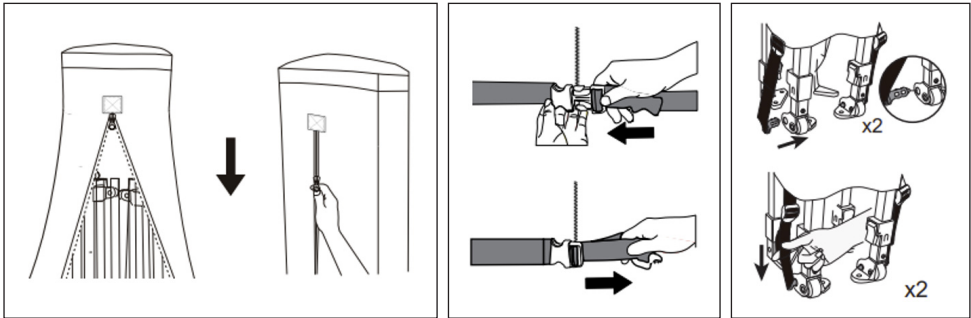

## ENTSORGUNG

Dieser Artikel darf nicht zusammen mit dem Hausmüll entsorgt werden. Entsorgen Sie ihn über einen zugelassenen Entsorgungsbetrieb oder über Ihre kommunale Entsorgungseinrichtung. Beachten Sie die aktuell geltenden Vorschriften. Setzen Sie sich im Zweifelsfall mit Ihrer Entsorgungseinrichtung in Verbindung.

Die Verpackung besteht aus umweltfreundlichen Materialien, die Sie über die örtlichen Recyclingstellen entsorgen können.

## GARANTIEBEDINGUNGEN

Für unsere Artikel leisten wir Garantie gemäß nachstehenden Bedingungen:

1. Wir beheben kostenlos nach Maßgabe der folgenden Bedingungen (Nummern 2-5) Schäden oder Mängel am Gerät, die nachweislich auf einen Fabrikationsfehler beruhen, wenn Sie uns unverzüglich nach Feststellung und innerhalb von 24 Monaten nach Lieferung an den Endabnehmer gemeldet werden. Die Garantie erstreckt sich nicht auf leicht zerbrechliche Teile, wie z. B. Glas oder Kunststoff. Eine Garantiepflicht wird nicht ausgelöst: durch geringfügige Abweichungen der Soll-Beschaffenheit, die für Wert und Gebrauchstauglichkeit des Gerätes unerheblich sind; durch Schäden aus chemischen und elektrochemischen Einwirkungen; durch Eindringen von Wasser sowie allgemein durch Schäden höherer Gewalt.
2. Die Garantieleistung erfolgt in der Weise, dass mangelhafte Teile nach unserer Wahl unentgeltlich instand gesetzt oder durch einwandfreie Teile ersetzt werden. Die Kosten für Material und Arbeitszeit werden von uns getragen. Instandsetzungen am Aufstellungsort können nicht verlangt werden. Der Kaufbeleg mit Kauf- und/oder Lieferdatum ist vorzulegen. Ersetzte Teile gehen in unser Eigentum über.
3. Der Garantieanspruch erlischt, wenn Reparaturen oder Eingriffe von Personen vorgenommen werden, die hierzu von uns nicht ermächtigt sind oder wenn unsere Geräte mit Ergänzungs- oder Zubehörteilen versehen werden, die nicht auf unsere Geräte abgestimmt sind. Ferner wenn das Gerät durch den Einfluss höherer Gewalt oder durch Umwelteinflüsse beschädigt oder zerstört ist, bei Schäden, die durch unsachgemäße Behandlung – insbesondere Nichtbeachtung der Betriebsanleitung – oder Wartung aufgetreten sind oder falls das Gerät mechanische Beschädigungen irgendwelcher Art aufweist. Der Kundendienst kann Sie nach telefonischer Rücksprache zur Reparatur bzw. zum Tausch von Teilen, welche Sie zugesandt bekommen, ermächtigen. In diesem Fall erlischt der Garantieanspruch selbstverständlich nicht.
4. Garantieleistungen bewirken weder eine Verlängerung der Garantiefrist noch setzen sie eine neue Garantiefrist in Gang.
5. Weitergehende oder andere Ansprüche, insbesondere auf Ersatz außerhalb des Gerätes entstandener Schäden, sind – soweit eine Haftung nicht zwingend gesetzlich angeordnet ist – ausgeschlossen.
6. Unsere Garantiebedingungen, welche die Voraussetzungen und den Umfang unserer Geschäftsbedingungen beinhalten, lassen die vertraglichen Gewährleistungsverpflichtungen des Verkäufers unberührt.
7. Verschleißteile unterliegen nicht den Garantiebedingungen.
8. Der Garantieanspruch erlischt bei nicht bestimmungsgemäßem Gebrauch, insbesondere in Fitness-Studios, Rehabilitationszentren und Hotels. Selbst wenn die meisten unserer Geräte qualitativ für den professionellen Einsatz geeignet sind, erfordert dies gesonderter gemeinsamer Vereinbarungen.

Im Zuge ständiger Produktverbesserungen behalten wir uns technische und gestalterische Änderungen vor.

Für Ersatzteile kontaktieren Sie bitte folgende E-Mail-Adresse: [service@skandika.de](mailto:service@skandika.de)  
Der Service erfolgt durch:  
MAX Trader GmbH, Wilhelm-Beckmann-Straße 19, 45307 Essen, Deutschland



# Contents

- 13** Safety information
- 14** Parts list
- 16** Set-up
- 18** Dismantling
- 19** Disposal
- 20** Guarantee conditions



[skandika.com/  
service](https://www.skandika.com/service)

FAQ and downloadable instructions can be found on our Skandika service page. For more information you can simply visit our website [www.skandika.com](https://www.skandika.com)



### Important information

The manufacturer is not liable for damage or accidents that may result from failure to observe these instructions for use, from modifications to parts or from the use of parts other than the manufacturer's original parts.

The warnings, cautions and instructions in this document cannot cover all possible situations - therefore the operator understands that common sense and caution must be used. It is your responsibility to pass these instructions on to any third party.

### Safety information

- Read these instructions for use completely before using the product and keep them for future reference.
- To avoid damage to property and injury, it is necessary to observe all instructions and exercise general caution.
- After unpacking and before each use, check the item for damage. In the event of damage, please do not use the product and contact customer service.
- Always keep the product away from fire and heat sources!
- This product is not intended to be used by persons (including children) with reduced physical, sensory or mental capabilities or lack of experience and/or knowledge. This group of persons must be made aware of the dangers and supervised by a person responsible for their safety.
- Take care not to pinch your fingers or other parts of your body when assembling and dismantling.
- The pavilion must never be set up or used in strong winds, rain, thunderstorms or similar weather conditions.
- Do not allow children to play with the packaging film - **risk of suffocation!**
- Ensure that children do not put any small parts in their mouths. They could swallow the parts and choke on them.

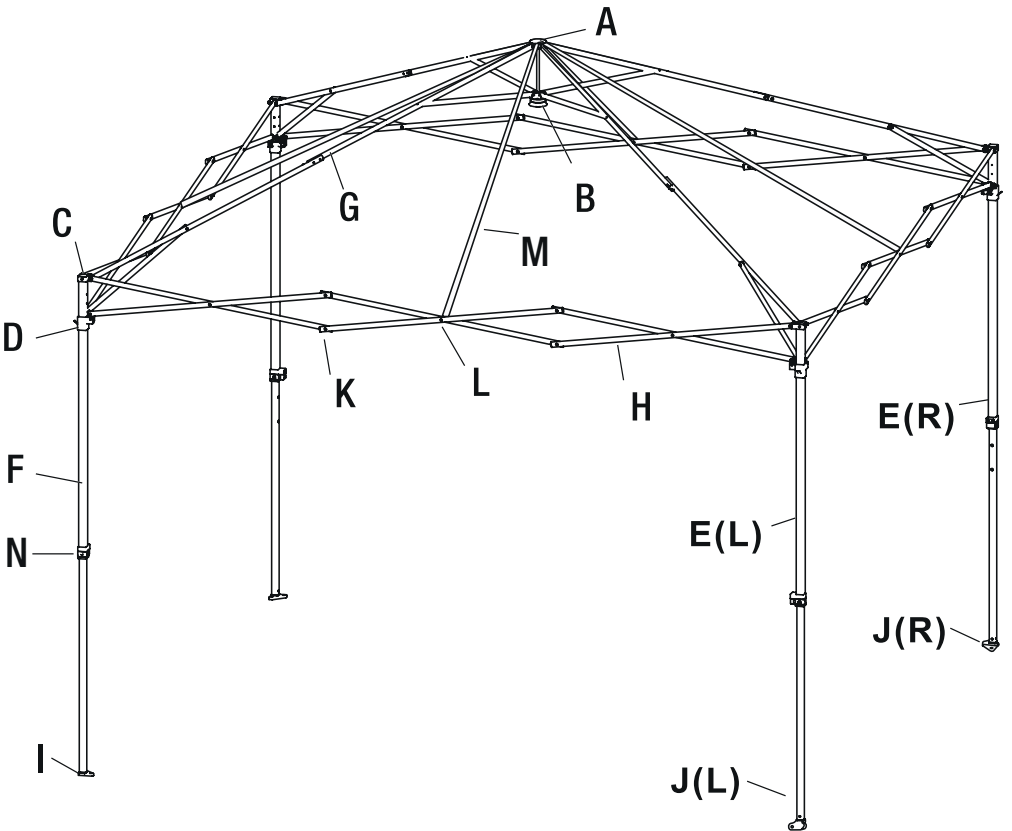
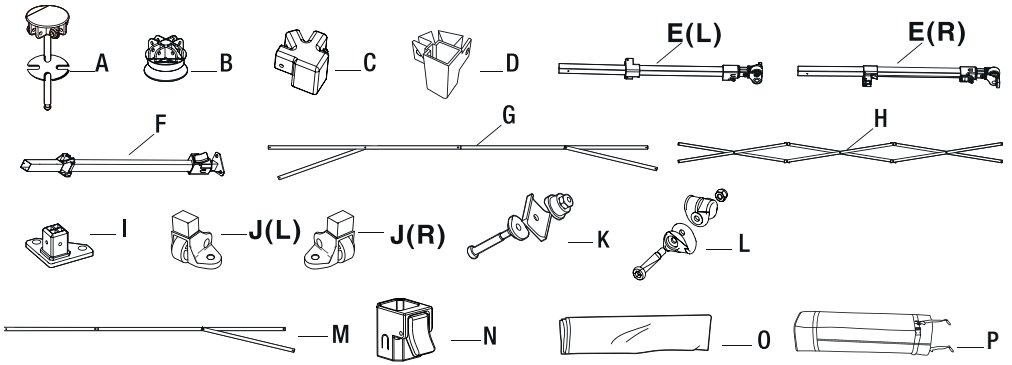

Part	Description	Spare part no.
A	Central pole	-
B	Central bottom hub	-
C	Lge cap	-
D	Slider	-
E(L)	Leg with wheel left	60430_E06
E(R)	Leg with wheel right	60430_E07
F	Leg (no wheel)	60430_E03
G	Ceiling assembly	60430_E02
H	Eave assembly	60430_E01
I	Foot without wheel	-
J(L)	Foot with wheel, left	-
J(R)	Foot with wheel, right	-
K	M5 bolt kit	-
L	M4 bolt kit	-
M	Ceiling support	-
N	Lex extend	-
O	Top fabric grey	60430_E04
P	Cover bag	60430_E05

## Scope of supply



1 x Large canopy

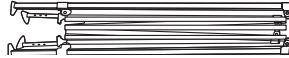

1 x Canopy frame

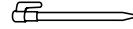

8 x Stake



1 x Hex wrench



4 x Guy rope



1 x Cover bag

## 1 - Spreading the pavilion frame for assembly

- Stand with a second person holding the frame opposite you.
- Grasp one crossbar from the top of the frame (B) and one from the underside as shown. Lift the frame slightly off the ground (2-3 inches/5-7 cm) and slowly walk backwards while carefully pressing the crossbars together. Stop at an expansion of approx. 80 to 90 %.

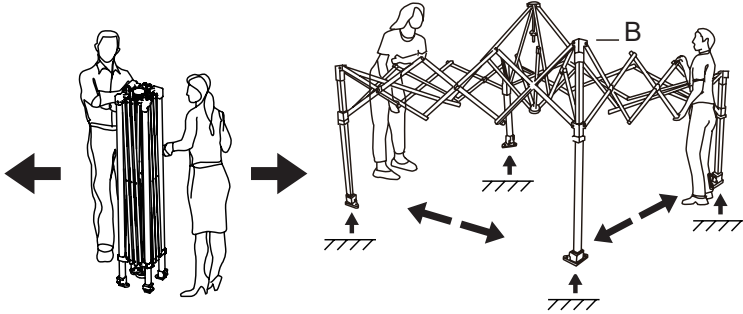

## 2 - Attaching the roof

- Spread out the fabric roof (A) and place it on the top of the frame (B).
- Attach the fabric roof (A) to the corners of the top of the frame (B) using the Velcro fasteners as shown.

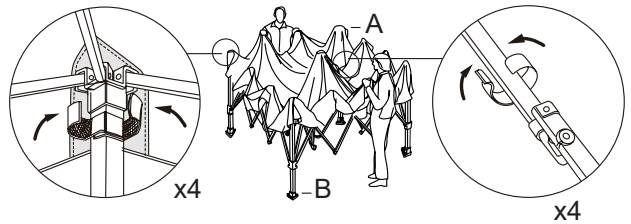

## 3 - Locking the frame

- Lift one side of the frame (B) and go underneath it.
- Grasp the frame with one hand and push the central connection upwards with the other hand until it engages in the centre bar.

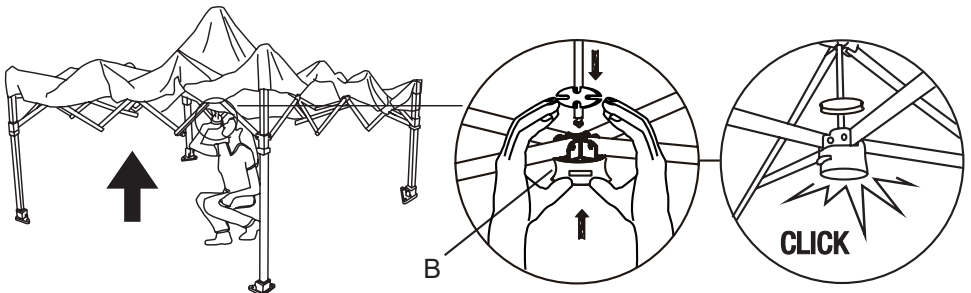



## 4 - Adjusting the height

- Lift one side, grasp the upper part of the linkage with one hand and pull out the inner tube downwards with the other hand.
- Pull the tube out until it engages in the desired height setting.
- Avoid standing with your foot on the footrests during the process, as this increases the tension on the frame too much. The height adjustment must be the same everywhere.

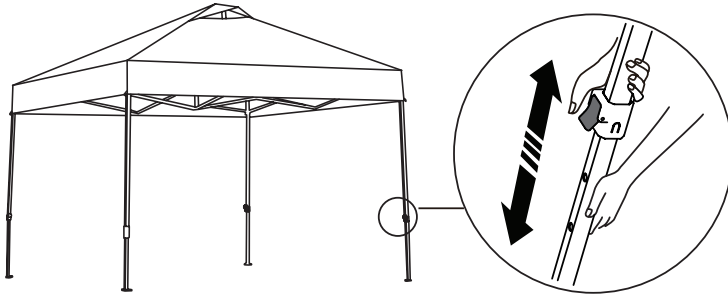

## 5 - Safe erection of the pavilion

- Anchor each of the 4 legs of the gazebo evenly spaced in the ground with a peg (C).
- Then use the ropes to tension the upper part of the gazebo by connecting the ropes to the pegs with a little tension as shown. You can adjust the tension of the ropes using the plastic adjusters.

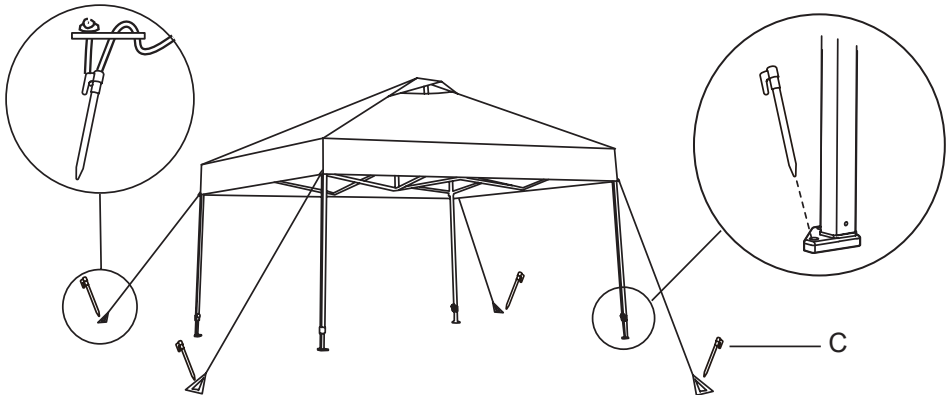

### 1 - Retracting the legs for dismantling

- Remove all pegs from the ground.
- Press the button to push the tubes together on all 4 sides.

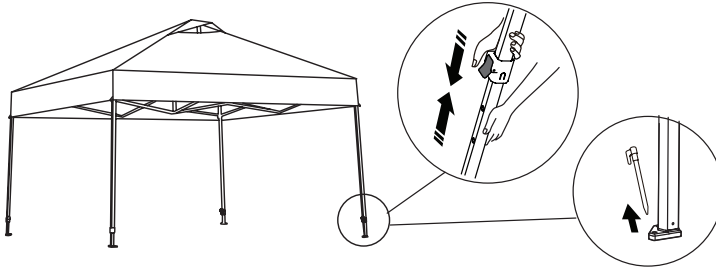

### 2 - Unlocking the frame

- Go under the central connection and press the red button until it is released and can be pulled downwards.

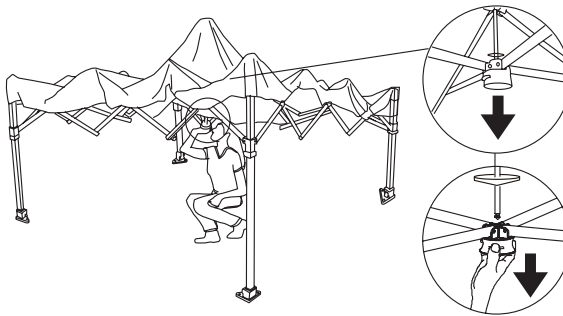

### 3 - Folding

- Lift the pavilion in pairs by about 5 to 7 cm (2 - 3 inches) and then walk towards each other so that the pavilion is pushed together.

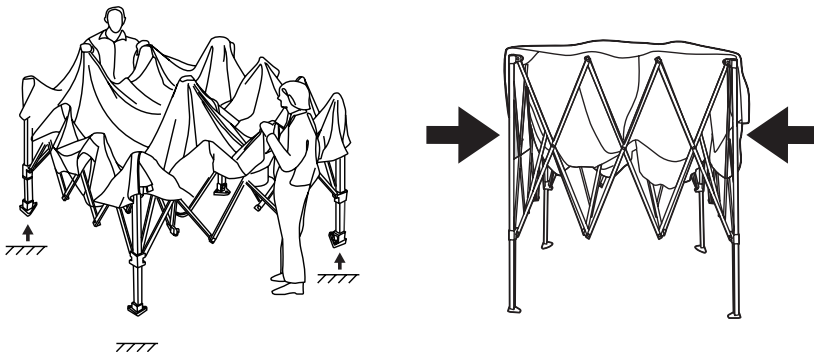

## 4 - Packing the pavilion

- Position the cover zipper to align with the two rollable feet. Now put the cover over the folded pavilion. Close the zipper.
- Secure the frame using the buckle and pull it tight.
- Position the straps of the cover so that they are aligned with the 2 wheels. Loosen the strap and insert the red pin next to the wheel and tighten the straps by pulling the strap loop downwards.

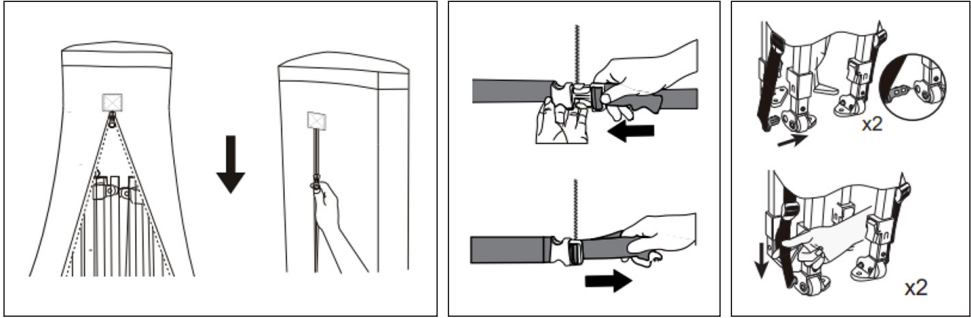

## DISPOSAL

This item must not be disposed of with household waste. Dispose of it via an authorised waste disposal company or via your municipal waste disposal facility. Observe the currently applicable regulations. If in doubt, contact your waste disposal facility.

The packaging is made of environmentally friendly materials that you can dispose of at local recycling points.

**GUARANTEE CONDITIONS**

We provide a guarantee for our articles in accordance with the following conditions:

1. In accordance with the following conditions (numbers 2-5) we repair defect or damage to the device free of charge, if the cause is a manufacturing defect. Therefore, these defects / damages need to be reported to us without delay after appearance and within the warranty period of 24 months after delivery to the end user. The warranty does not cover parts, which easily break (e. g. glass or plastic). The warranty does not cover slight deviations of the product, which are insignificant for usability and value of the device and damage caused by chemical or electrochemical effects and damages caused by penetration of water or generally force majeure damage.
2. The warranty achievement is the replacement or repair of defective parts, depending on our decision. The cost of material and labor will be borne by us. Repairs at customer site cannot be demanded. The proof of purchase along with the date of purchase and / or delivery is required. Replaced parts become our property.
3. The warranty is void if repairs or adjustments are made, which are not authorized by us or if our devices are equipped with additional parts or accessories that are not adapted to our devices. Furthermore, the warranty is void if the device is damaged or destroyed by force majeure or due to environmental influences and in case of improper handling / maintenance (e.g. due to non-observance of the instruction manual) or mechanical damages. The customer service may authorize you to replace or repair defective parts after telephone consultation. In this case, the warranty is not void.
4. Warranty services do not extend the warranty period nor do they initiate a new warranty period.
5. Further demands, especially claims for damages which occurred outside the device, are excluded as long as a liability is not obligatory legal.
6. Our warranty terms - which cover the requirements and scope of our warranty conditions - do not affect the contractual warranty obligations of the seller.
7. Parts of wear and tear are not included in the warranty.
8. The warranty is void if not used properly or if used in gyms, rehabilitation centers and hotels. Even if most of our units are suitable for a professional use, this requires a separate agreement.

In accordance with our policy of continual product improvement, we reserve the right to make technical and visual changes without notice.

For spare parts please contact: [service@skandika.de](mailto:service@skandika.de)  
 Service centre:  
 MAX Trader GmbH, Wilhelm-Beckmann-Straße 19, 45307 Essen, Germany



# Contenu

- 23** Consignes de sécurité
- 24** Liste des pièces
- 26** Montage
- 28** Démontage
- 29** Élimination
- 30** Conditions de garantie



[skandika.com/  
service](https://www.skandika.com/service)

La FAQ et les instructions téléchargeables se trouvent sur notre page de service Skandika. Pour plus d'informations, vous pouvez simplement visiter notre site web [www.skandika.com](https://www.skandika.com)



### Informations importantes

Le fabricant n'est pas responsable des dommages ou des accidents qui pourraient résulter du non-respect de ce mode d'emploi, de la modification de pièces ou de l'utilisation de pièces autres que les pièces d'origine du fabricant.

Les avertissements, précautions et instructions contenus dans ce document ne peuvent pas couvrir toutes les situations possibles - l'opérateur comprend donc que le bon sens et la prudence doivent être appliqués. Il est de votre responsabilité de transmettre ces instructions à tout tiers.

### Consignes de sécurité

- Lisez entièrement ce mode d'emploi avant d'utiliser le produit et conservez-le pour pouvoir vous y référer ultérieurement.
- Pour éviter les dommages matériels et les blessures, il est nécessaire de respecter toutes les consignes et faire preuve d'une prudence générale.
- Après le déballage et avant chaque utilisation, vérifiez que l'article ne présente pas de dommages. En cas de dommages, n'utilisez pas l'article et contactez le service clientèle.
- Tenez toujours l'article éloigné des flammes et des sources de chaleur !
- Cet article n'est pas destiné à être utilisé par des personnes (y compris des enfants) dont les capacités physiques, sensorielles ou mentales sont réduites ou qui manquent d'expérience et/ou de connaissances. Ces personnes doivent être informées des dangers et être surveillées par une personne responsable de leur sécurité.
- Lors du montage et du démontage, veillez à ne pas vous coincer les doigts ou d'autres parties du corps.
- Le pavillon ne doit jamais être utilisé en cas de vent fort, de pluie, d'orage ou de conditions météorologiques similaires.
- Ne laissez pas les enfants jouer avec les films d'emballage - **risque d'étouffement**.
- Veillez à ce que les enfants ne mettent pas de petites pièces dans leur bouche. Ils pourraient avaler les pièces et s'étouffer avec.

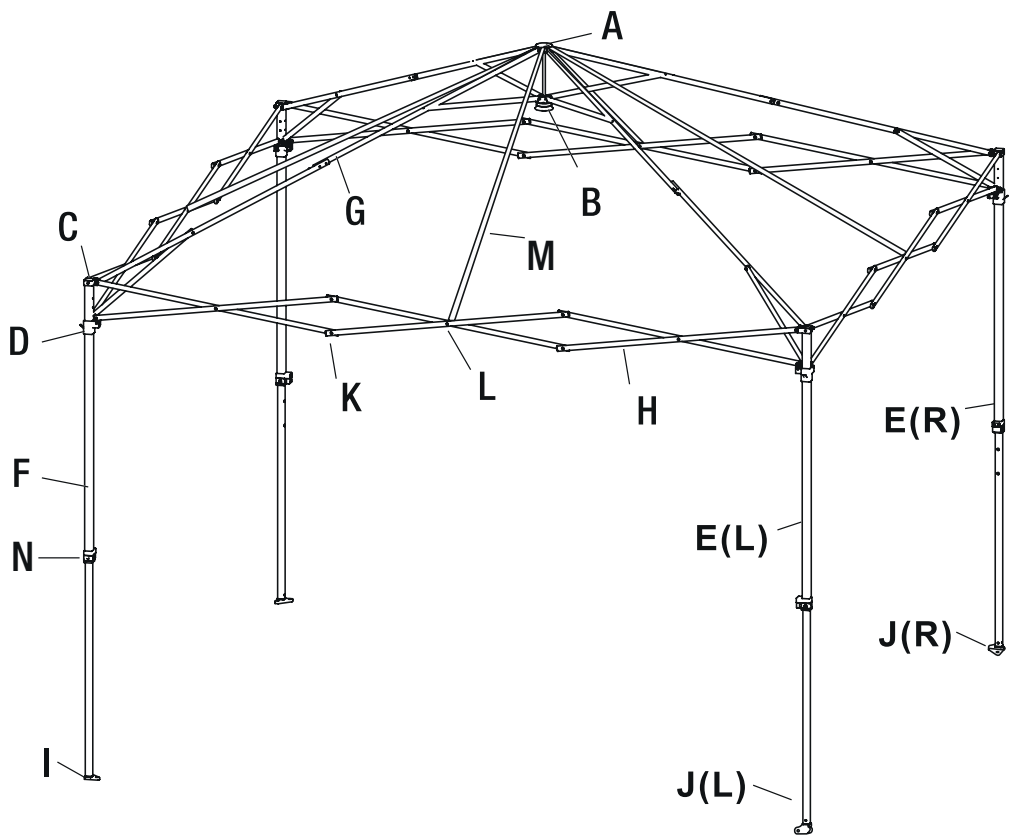
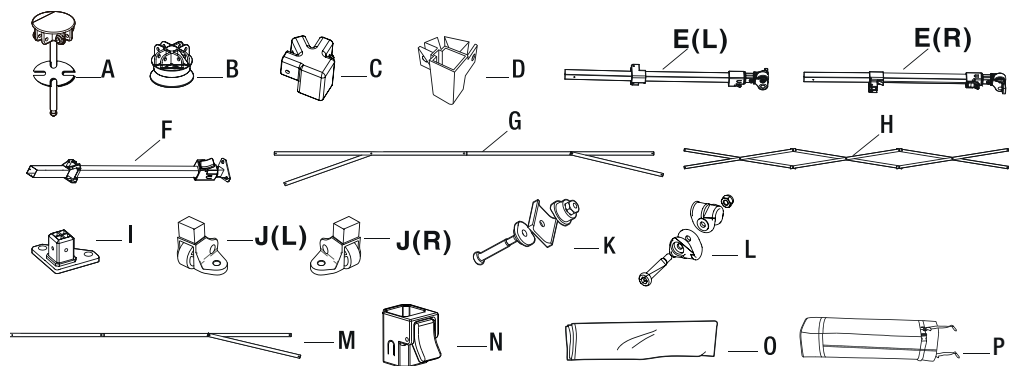



Partie	Description	N° de pièce de rechange
A	Barre centrale	-
B	Connexion centrale	-
C	Capuchon de barre	-
D	Connecteur	-
E(L)	Barre avec rouleau à gauche	60430_E06
E(R)	Barre avec rouleau à droite	60430_E07
F	Barre sans rouleau	60430_E03
G	Structure du toit	60430_E02
H	Chéneau	60430_E01
I	Pied sans roulette	-
J(L)	Pied avec roulette, gauche	-
J(R)	Pied avec roulette, droite	-
K	Jeu de vis M5	-
L	Jeu de vis M4	-
M	Support de toit	-
N	Extension de barre	-
O	Tissu gris	60430_E04
P	Sac de rangement	60430_E05

## Contenu de la livraison



1 x tente de pavillon

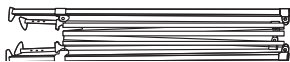

1 x cadre de pavillon

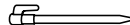

8 x piquets



1 x clé Allen



4 x corde de haubanage



1 x Sac de rangement

## 1 - Étendre le cadre du pavillon pour le montage

- Placez-vous face à une 2e personne, le cadre à la main.
- Saisissez une traverse par le haut du cadre (B) et une par le bas comme indiqué. Soulevez légèrement le cadre du sol (5-7 cm) et reculez lentement à chaque fois tout en comprimant doucement les traverses. Arrêter lorsque l'extension est d'environ 80 à 90 %.

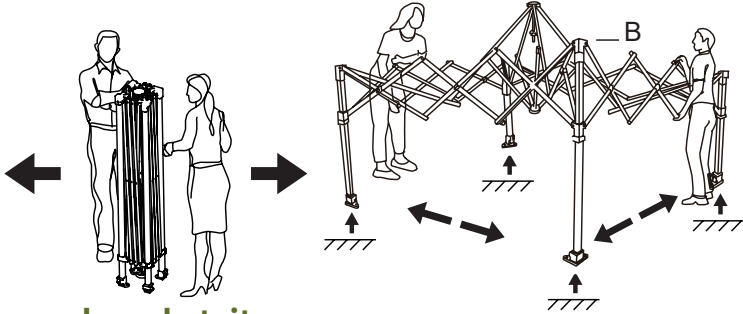

## 2 - Mise en place du toit

- Déployez le toit en toile (A) et placez-le sur la partie supérieure du cadre (B).
- Fixez le toit en toile (A) aux coins de la partie supérieure du cadre (B) à l'aide des bandes velcro comme indiqué.

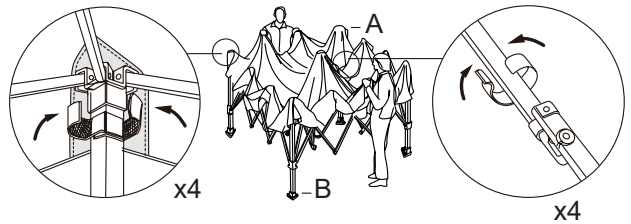

## 3 - Verrouillage du cadre

- Soulevez un côté du cadre (B) et passez en dessous.
- Saisissez le cadre d'une main et, de l'autre, poussez le raccord central vers le haut jusqu'à ce qu'il s'enclenche dans la barre centrale.

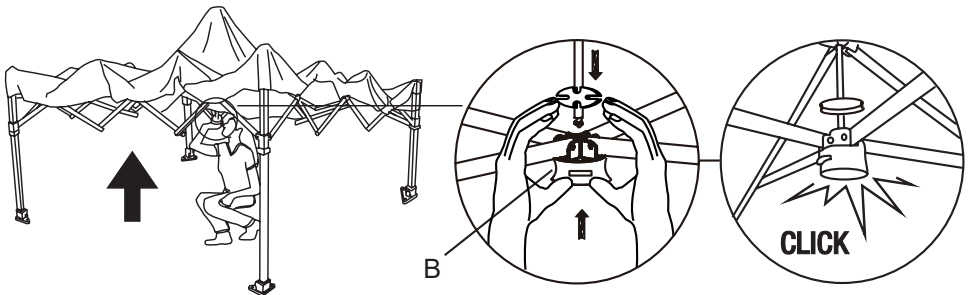

#### 4 - Réglage de la hauteur du pavillon

- Soulevez un côté, saisissez d'une main la partie supérieure de la rampe et, de l'autre, tirez le tube intérieur vers le bas.
- Tirez le tube jusqu'à ce qu'il s'enclenche dans le réglage de hauteur souhaité.
- Évitez de poser le pied sur les repose-pieds pendant l'opération, car cela augmente trop la tension sur le cadre. Le réglage de la hauteur doit être le même partout.

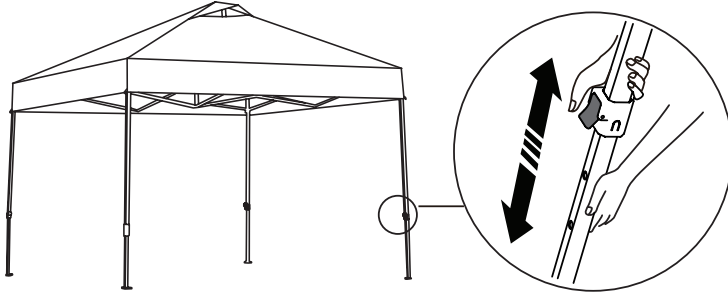

#### 5 - Installer le pavillon en toute sécurité

- Ancrez chacun des 4 pieds du pavillon dans le sol, à distance égale, à l'aide d'un piquet (C).
- Tendez ensuite la partie supérieure du pavillon à l'aide des cordes en les reliant aux piquets avec un peu de tension comme illustré. Vous pouvez ajuster la tension des cordes à l'aide des régulateurs en plastique.

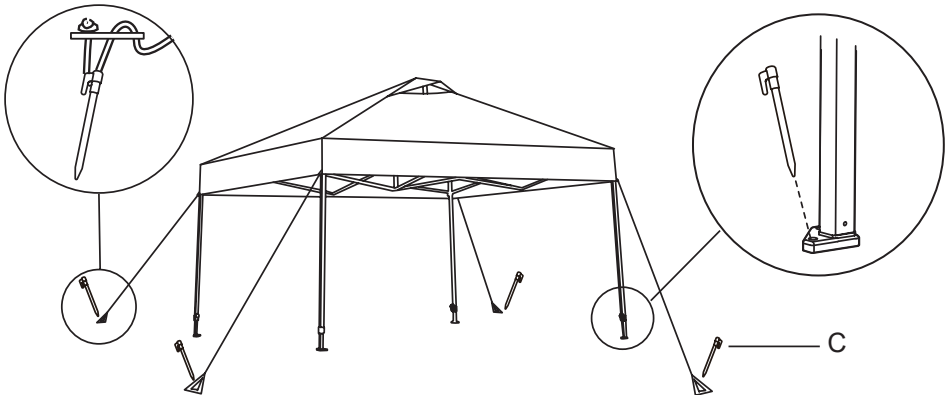

## 1 - Rapprocher les tubes pour le démontage

- Retirez tous les piquets du sol.
- Appuyez sur le bouton pour rapprocher les tubes sur les 4 côtés.

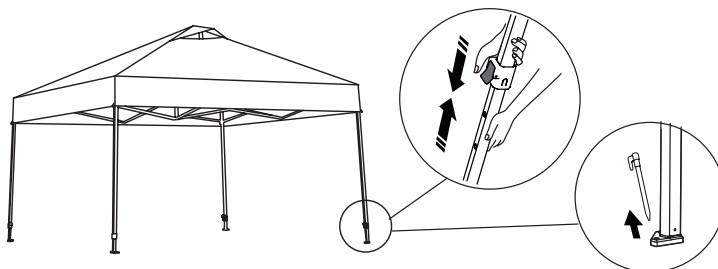

## 2 - Déverrouiller le cadre

- Passez sous le lien central et appuyez sur le bouton rouge jusqu'à ce qu'il se détache et puisse être retiré vers le bas.

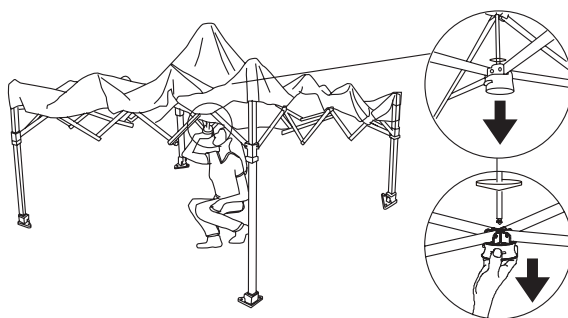

## 3 - Pliage

- Soulevez le kiosque à deux d'environ 5 à 7 cm, puis rapprochez-vous tous les deux de manière à ce que le kiosque s'emboîte.

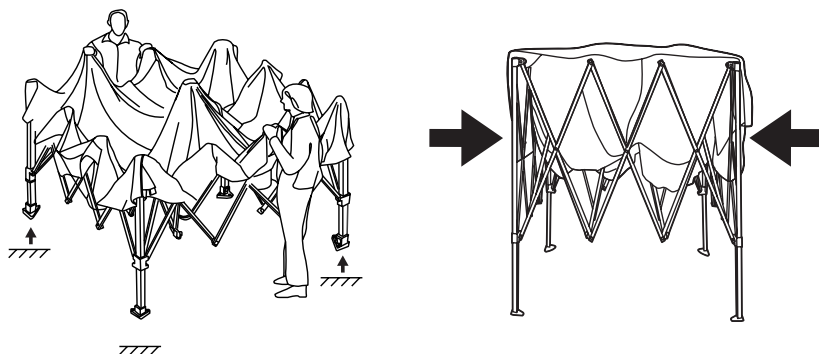

## 4 - Emballer le pavillon

- Positionnez la fermeture zippée de la housse de manière à ce qu'elle soit alignée sur les deux pieds enroulables. Placez maintenant la housse sur le pavillon plié. Fermez le zip.
- Sécurisez le cadre à l'aide de la boucle et tirez dessus pour le fixer.
- Positionnez les sangles de la housse de manière à ce qu'elles soient alignées avec les deux roues. Desserrez la sangle et insérez la goupille rouge à côté de la roue, puis serrez les sangles en tirant la boucle de sangle vers le bas.

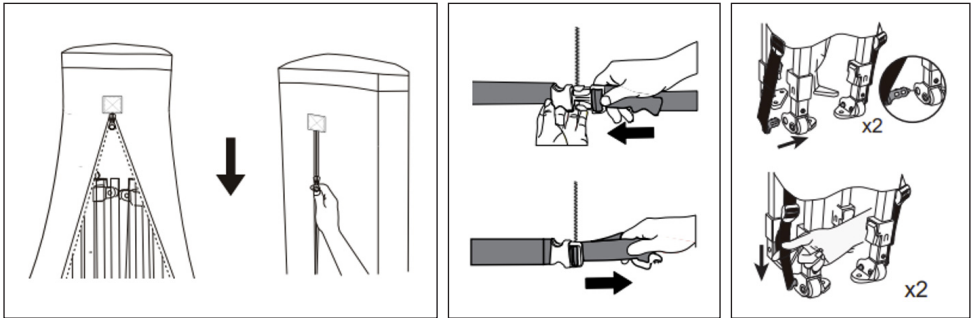

## ÉLIMINATION

Nos produits et emballages se recyclent, ne les jetez pas! Trouvez où les déposer sur le site [www.quefairedemesdechets.fr](http://www.quefairedemesdechets.fr)

**CONDITIONS DE GARANTIE ET DE RÉPARATIONS**

Pour nos appareils, nous proposons la garantie suivant les termes ci-dessous.

1. Selon les conditions suivantes (numéros 2 à 5) nous réparons tout défaut ou dommage sur l'appareil gratuitement, s'il s'agit d'un défaut de fabrication. Par conséquent, ces défauts et dommages doivent nous être signalés sans délai après leur apparition et pendant la période de garantie de 24 mois à compter de la date de livraison à l'utilisateur. La garantie ne couvre pas les pièces de protection qui se cassent facilement (le verre ou le plastique, par exemple). La garantie ne couvre pas les petites anomalies du produit qui ne nuisent pas à l'utilisation du produit ou à sa valeur. La garantie ne couvre pas non plus les dommages d'origine chimique ou électrochimique ou les dommages due à une pénétration d'eau ou à des cas de force majeure.
2. La garantie prévoit le remplacement des pièces défectueuses, en fonction de notre décision. Les coûts des pièces et de la main d'oeuvre seront à notre charge. Une réparation au domicile du consommateur ne peut être exigée. La preuve et la date d'achat, ou de livraison, sont obligatoires. Les pièces changées deviennent notre propriété.
3. La garantie est nulle si des réparations ou des réglages ont été effectués, sans notre accord, ou si les appareils sont équipés de pièces ou accessoires additionnels qui ne sont adaptés à nos appareils. De plus, la garantie est nulle si l'appareil est endommagé ou détruit par un cas de force majeure ou en raison de facteurs environnementaux, en cas de mauvaise utilisation ou d'un entretien mal réalisé (non-respect du manuel d'utilisation) ou de dommages mécaniques. Le service clients peut vous autoriser à remplacer ou réparer des pièces défectueuses après consultation téléphonique. Dans ce cas-là, la garantie n'est pas nulle.
4. Les services de garantie ne s'étendent pas au-delà de la durée de la garantie. Elle n'entame pas non plus une nouvelle période de garantie.
5. Toute demande, particulièrement pour les dommages survenant en dehors de l'appareil, est exclue de la garantie tant que la responsabilité n'est pas ordonnée par la loi.
6. Nos conditions de garantie, qui couvrent les exigences et l'étendue de nos conditions de garantie, n'affectent pas les obligations de garantie contractuelles du revendeur.
7. Les pièces touchées par une usure normale ne sont pas couvertes par la garantie.
8. La garantie est nulle si l'appareil n'est pas utilisé correctement, s'il est utilisé dans des salles de gym, des centres de rééducation ou des hôtels. Même si la majorité de nos appareils est destinée à un usage professionnel, un accord distinct est obligatoire.

Dans le cadre du travail continu d'amélioration des produits, nous nous réservons le droit de procéder à des modifications techniques et de design.

**Pour d'accessoires ou de pièces de rechange, veuillez contacter : [service@skandika.de](mailto:service@skandika.de)**  
Centre de service clients :  
**MAX Trader GmbH, Wilhelm-Beckmann-Straße 19, 45307 Essen, Allemagne**





**Vertrieb & Service durch /  
Sales & Service by / Vente et service par**

MAX Trader GmbH  
Wilhelm-Beckmann-Straße 19  
45307 Essen  
Deutschland / Germany / Allemagne